

BENDRŪJŲ KOMPETENCIJŲ IR GYVENIMO ĮGŪDŽIŲ UGDYMAS: INTEGRUOJAMOSIOS IR PREVENCINĖS PROGRAMOS

I. BENDROSIOS NUOSTATOS

1. Ugdymo srities paskirtis

1.1. Integruojamosios programos apibrėžia mokiniams ir visuomenei aktualų naują ugdymo turinį, kuris nėra susietas su konkrečiu dalyku ar netelpa vieno dalyko rėmuose. Jos skirtos aktualizuoti visų dalykų ugdymo turinį.

1.2. Mokomųjų dalykų ugdymo turinys aktualizuojamas šiomis kryptimis:

Orientuojamasi į profesinei karjerai ir socialinei integracijai būtinų, tokių kaip mokymosi mokyti, komunikavimo, darnaus vystymosi, kultūrinio sąmoningumo kompetencijų, teikiančių galimybių prasmingai dalyvauti visuomenės gyvenime, tobulėti profesinėje veikloje bei veiksmingai prisidėti prie pažangių visuomenės pokyčių, plėtotę;

padedama mokiniams puoselėti sveikatingumą ir sveiką gyvenimą (sveikatos ir gyvenimo įgūdžių integruojamoji programa ir prevencinės programos);

vykdoma žalingų įpročių, priklausomybės ligų, AIDS ir kt. prevencija: formuojamas prosocialus elgesys ir mokymasis;

mokiniai, ypač turintys neigiamą socialinę patirtį, įtraukiami į veiklą, ugdančią atsparumą neigiamiems gyvenimo reiškiniams, mokiniams užkertamas kelias perimti netinkamas socialines normas.

1.3. Įgyvendinant integruojamąsias programas atsižvelgiama į vietos problemas ir iniciatyvas bei jų sąsajas su šalies, Europos Sąjungos, pasaulio raidos tendencijas.

II. TIKSLAS, UŽDAVINIAI, STRUKTŪRA

2. Tikslas

Bendrųjų kompetencijų ir gyvenimo įgūdžių ugdymo tikslas – praturtinti ugdymo turinį aktualiais mokiniams ir visuomenei klausimais, padėti mokiniams ugdytis gyvenimui žinių visuomenėje būtinas kompetencijas, atsakomybę už savo elgseną ir jos pasekmes, gebėjimą pasipriešinti neigiamai įtakai bei užkirsti mokiniams kelią perimti netinkamas socialines normas.

3. Uždaviniai

3.1. Mokymosi mokyti integruojamoji programa siekiama, kad mokinys:

- pažintų save kaip besimokantįjį;
- ugdytųsi sėkmingam mokymuisi būtinas nuostatas;
- ugdytųsi mokymosi gebėjimus;
- įgytų mokymosi veiklai reikalingo išmanymo apie mokymosi procesą, būdus, strategijas, galimybes ir šaltinius.

3.2. Komunikavimo integruojamoji programa, siekiama, kad mokinys:

- gebėtų tinkamai bendrauti ir bendradarbiauti;
- ugdytųsi sėkmingam komunikavimui būtinas geranoriško bendravimo ir tolerancijos nuostatas;
- ugdytųsi specialiuosius komunikavimo ir kalbos vartojimo gebėjimus;
- įgytų žinių apie sėkmingo komunikavimo prielaidas, būdus ir priemones;

3.3. Darnaus vystymosi integruojamoji programa siekiama, kad mokinys:

- pažintų visuomenės darnaus vystymosi dėsningumus ir jų raišką asmens, bendruomenės, valstybės ir pasaulio lygmeniu (mokymasis mokyti);
- įgytų žinių ir gebėjimų, reikalingų priimti ir įgyvendinti darniam vystymuisi palankius sprendimus (mokymasis veikti);

- ugdytūsi asmens savybes, padedančias siekti geresnės gyvenimo kokybės (mokymasis būti);
 - ugdytūsi nuostatas konstruktyviai dalyvauti bendruomenės gyvenime ir prisidėti prie jos tobulinimo ir pažangos (mokymasis gyventi ir dirbti drauge).
- 3.4. Sveikatos ir gyvenimo įgūdžių integruojamąja programa siekiama, kad mokinys:
- gebėtų išsiaiškinti vertybes, kurios lemia jo požiūrį į elgesį;
 - gebėtų įvertinti įgytą patirtį ir numatyti tolesnius veiksmus;
 - gebėtų identifikuoti asmeninio augimo sritis ir ieškoti galimybių savo gabumams ugdyti;
 - suprastų asmeninius privalumus ir trūkumus;
 - suvoktų sveikatą kaip vertybę;
 - suprastų atsakomybę už savo ir kitų sveikatos tausojimą.

3.5. Kultūrinio sąmoningumo integruojamosios programos uždaviniai yra padėti mokiniams:

- suvokti kultūrinio sąmoningumo reikšmę gyvenant Europoje ir globaliame pasaulyje;
- formuoti asmeninį kultūrinį tapatumą;
- geriau pažinti kitas kultūras ir labiau jomis domėtis;
- išsiugdyti tarpkultūrinio bendravimo gebėjimus;
- pažinti ir išbandyti kultūrinės raiškos galimybes.

3.6. Prevencinėmis programomis siekiama padėti mokiniams

- ugdytis savigarbą, savivertę ir pasitikėjimą savimi
- išsiugdyti atsparumą rizikos veiksniams;
- susikurti sveiko gyvenimo modelį ir jo laikytis;
- formuoti gyvenimo įgūdžius, vertybes ir nuostatas, reikalingus aplinkos spaudimui atlaikyti ir krizėms įveikti

4. Struktūra

4.1. Bendrųjų kompetencijų ir gyvenimo įgūdžių ugdymo sritį sudaro šios integruojamosios programos:

Mokymosi mokytis integruojamoji programa,
 Integruojamoji komunikavimo programa,
 Darnaus vystymosi integruojamoji programa,
 Sveikatos ir gyvenimo įgūdžių integruojamoji programa,
 Kultūrinio sąmoningumo integruojamoji programa,
 Prevencinės programos

4.2. Kiekvienoje integruojamojoje programoje nurodomas tos programos aktualumas ir samprata, keliami jai būdingi svarbiausi tikslai bei uždaviniai, nusakoma, kokias nuostatas, gebėjimus, žinias ir supratimą padeda išsiugdyti integruojamoji programa, aptariami integravimo modeliai, santykis su Bendrosiomis programomis, pateikiami integravimo į įvairių ugdymo sričių pasiekimus pavyzdžiai, nurodoma literatūra. Nusakant aktualumą, nuostatas, gebėjimus stengiamasi išryškinti svarbiausius kiekvienai integruojamai programai dalykus, nekartojant bendrų.

III. PROGRAMOS ĮGYVENDINIMAS: INTEGRAVIMO MODELIAI

5. Galimi keli integruojamųjų programų įgyvendinimo modeliai. Jas galima integruoti į vieną ar kelis dalykus, ji gali būti įtraukiama į visus dalykus ir daugelį mokyklos gyvenimo sričių.

5.1. Integruojamoji programa įtraukiama į vieną dalyką (1 pav.). Šio modelio trūkumas yra tas, kad pateikiamas siauras, vieno dalyko aspektu nagrinėjamas požiūris, nėra platesnės

perspektyvos, pavyzdžiui, sveikata nagrinėjama tik biologijos požiūriu, neatsižvelgiama į socialinius ir dvasinius aspektus.

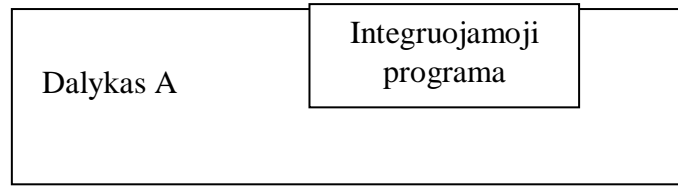

1 pav. Integruojamoji programa dalyke.

5.2. Integruojamoji programa jungia kelių mokomųjų dalykų programas (2 pav.). Sudaromos galimybės ugdyti gebėjimus, nagrinėti medžiagą įvairiuose kontekstuose. Mokytojai privalo derinti ugdymo turinį, nes kitaip mokinių žinios bus fragmentiškos, tarpusavyje nesusietos. Mokytojų komandos darbas turi daug privalumų – ne tik pasiekiami mokyklai keliami tikslai, sudaromas nagrinėjamos problemos visuminis vaizdas, bet ir taupomas mokinių laikas, mažinamas mokymosi krūvis, išvengiama bereikalingų pasikartojimų.

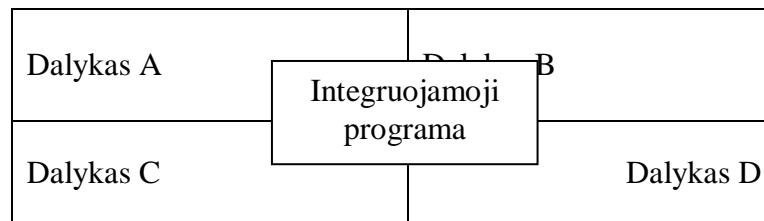

2 pav. Integruojamoji programa jungia kelių dalykų temas.

5.3. Integruojamoji programa jungia kelis dalykus ir išauga į atskirą kursą (3 pav.). Atsiranda plačios galimybės dirbti su naujais kontekstais, suprasti problemos reikšmingumą. Taupomas mokinių laikas. Atskiro kurso atsiradimas sudaro sąlygas susisteminti tai, kas įgyta įvairiuose dalykuose, akcentuoti, kas svarbiausia, apibendrinti. Tačiau toks integravimo modelis reikalauja geros vadybos ir dalykų ugdymo turinio derinimo.

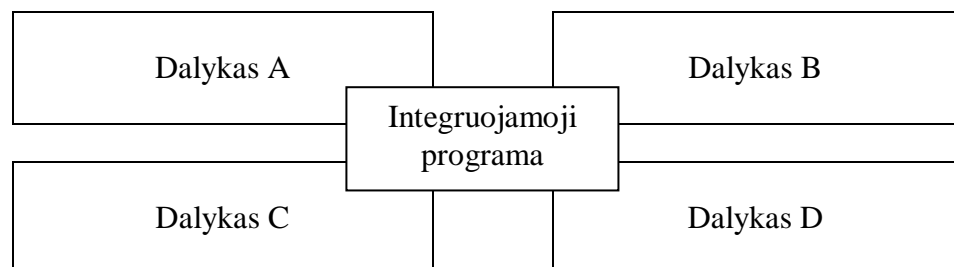

3 pav. Integruojamoji programa jungia kelių dalykų temas ir išauga į atskirą dalyką.

5.4. Integruojamoji programa įtraukiama į visus dalykus ir daugelį mokyklos gyvenimo sričių (4 pav.). Atsiranda bendra vizija, mokiniai pasiekia geriausių rezultatų. Aktualios temos nagrinėjamos, mokomasi, bandoma ir taikoma nuolat, ne tik per dalykų pamokas, bet ir

gyvenime. Šiuo atveju reikalingas visų mokyklos mokytojų bendradarbiavimas, bendras veiklos planavimas, efektyvi komunikacijos sistema.

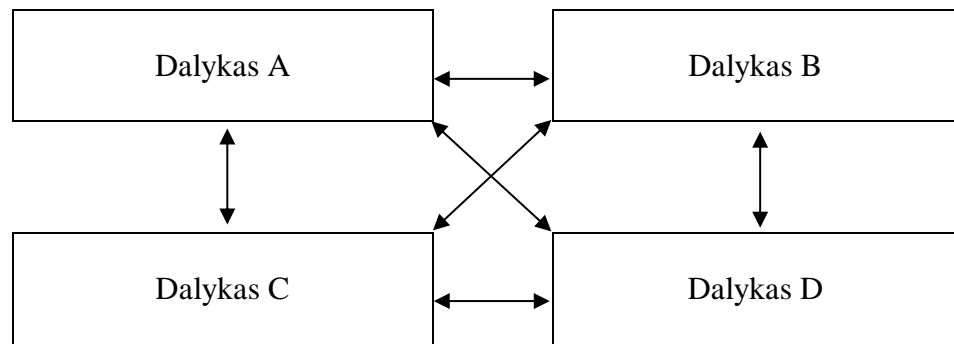

4 pav. Integruojamoji programa įtraukiama į visus dalykus ir į mokyklos gyvenimą.

5.5. Būtina prielaida sėkmingam ugdymo turinio integravimui yra mokytojų bendradarbiavimas.

IV. MOKYMOSI MOKYTIS INTEGRUOJAMOJI PROGRAMA

6. Aktualumas, samprata, tikslas ir uždaviniai

6.1. Aktualumas. Kad galėtų gyventi prasmingą asmeninį, sėkmingą, visavertį visuomeninį bei profesinį gyvenimą dinamiškame pasaulyje, žmogus turi nuolat keistis, būti pasirengęs imtis naujos veiklos, gebėti dirbti su nuolat atsinaujinančiais bei gausėjančiais informacijos srautais. Mokymosi visą gyvenimą idėja laikytina vienu svarbiausių švietimo tikslų ir laukiamu rezultatu. Todėl ugdymo procese vis labiau akcentuojami metakognityviniai gebėjimai. Tikimasi, kad mokydamasis mokyti žmogus suvoks kaitą kaip nuolatinį natūralų procesą, bus jai atviras ir gebės pasitikėdamas savo jėgomis išsikelti prasmingus tobulėjimo uždavinius bei jų kryptingai siekti.

6.2. Samprata. Mokymasis mokyti suprantamas kaip asmens noras bei pasirengimas imtis naujų užduočių, gebėjimas kontroliuoti kognityvinius bei emocinius procesus mokymosi metu ir taikyti įgytus gebėjimus įvairiuose kontekstuose.

6.3. Tikslas. Ugdyti mokėjimo mokyti kompetenciją.

6.4. Uždaviniai. Mokymosi mokyti integruojamoji programa siekiama, kad mokinys:

- pažintų save kaip besimokantįjį;
- ugdytųsi sėkmingam mokymuisi būtinąs nuostatas;
- ugdytųsi mokymosi gebėjimus;
- įgytų mokymosi veiklai reikalingo išmanymo apie mokymosi procesą, būdus, strategijas, galimybes ir šaltinius.

7. Mokinių pasiekimai

7.1. Kad įgytų mokėjimo mokyti kompetenciją, mokinys turėtų išsiugdyti šias nuostatas:

- suprasti, kad mokymasis yra vertingas, visą gyvenimą trunkantis procesas;
- jausti poreikį mokyti ir tobulėti;
- siekti pažinti save kaip besimokantįjį;
- savarankiškai, kryptingai ir atkakliai siekti užsibrėžto tikslo;
- pasitikėti savimi, tikėti mokymosi sėkme;
- jausti atsakomybę už savo mokymosi veiklą / procesą ir rezultatus;
- dalytis žiniomis, įgyta patirtimi su kitais žmonėmis.

7.2. Mokinys turėtų išsiugdyti šiuos mokėjimo mokyti gebėjimus:

- kelti mokymosi tikslus, uždavinius:
 - suprasti, kad mokymasis yra prasminga bei tikslinga veikla;

- siekti išsiaiškinti, kas jau gebama, ko dar reikėtų mokytis;
- suprasti, kurios asmeninės savybės padeda sėkmingai mokytis, kurios – ne;
- gebėti išsikelti realius mokymosi uždavinius;
- planuoti mokymosi veiklą:
 - planuoti ir pasirinkti mokymosi laiką;
 - pasirinkti tinkamas mokymosi strategijas;
 - pasirinkti tinkamas mokymosi priemones;
- kryptingai veikti siekiant išsikeltų uždavinių:
 - mokyti siejant naują mokymosi medžiagą ar patirtį su tuo, kas jau žinoma, patirta;
 - išsiaiškinti klaidingus įsitikinimus ir juos keisti, koreguoti;
 - taikyti atitinkančias mokymosi stilių ir tinkamas užduočiai atlikti strategijas;
 - susitelkti, išlaikyti dėmesį mokymosi užduočiai atlikti;
 - susidūrus su sunkumais ar nesėkmėmis, atkakliai ieškoti išeities, valingai dirbti;
 - mokytis individualiai, grupėje, klasėje;
 - mokytis iš įvairių informacijos šaltinių;
 - tvarkyti informaciją: rasti, suvokti, pasirinkti, sisteminti, kritiškai vertinti;
- reflektuoti mokymosi veiklą/procesą ir rezultatus:
 - įvertinti savo mokymosi veiklą ir rezultatus, nustatyti sėkmės ir nesėkmės priežastis;
 - numatyti, ką kitą kartą atlikdamas panašaus pobūdžio užduotį darytų kitaip;
 - remiantis veikloje įgyta patirtimi, išsikelti naujus mokymosi uždavinius.

7.3. Kad mokinys galėtų sėkmingai ugdytis mokėjimo mokytis gebėjimus, jis turi žinoti ir suprasti:

- kaip vyksta mokymosi procesas;
- kokie mokymosi būdai ir strategijos tinka vienai ar kitai mokymosi problemai spręsti;
- kad egzistuoja skirtingi mokymosi stiliai;
- savo mokymosi stilių, savo mokymosi galias ir galimybes;
- iš kokių šaltinių galima mokytis.

8. Mokymosi mokytis integruojamosios programos santykis su bendrosiomis programomis

8.1. Mokėjimas mokytis yra esminis visam mokymuisi. Mokymosi mokytis integruojamoji programa ugdymo procese turi būti:

- integruojama į visus mokomuosius dalykus;
- integruojama į formalųjį ir neformalųjį ugdymą.

8.1.1. Mokymosi mokytis gebėjimai integruoti į visų mokomųjų dalykų programas.

8.1.1.1. *Pavyzdys iš kalbų srities (Lietuvių gimtosios kalbos bendroji programa. 5–6 klasės. Skaitymas).* **Nuostata:** Siekti tobulinti savo teksto suvokimo gebėjimus. **Gebėjimai:** Sąmoningai skaityti, stebėti ir koreguoti savo suvokimą. Apmąstyti savo skaitymo veiklą ir planuoti mokymąsi. Taikyti mokytojo nurodytas strategijas prieš skaitant, skaitant ir perskaičius tekstą. Įvairiais būdais tikrintis teksto suvokimą: skaityti dar kartą (kelis kartus); pasižymėti, kas neaišku, klausti kitų. Mokytojo klausiamam paaiškinti, kas pasisekė, kas – ne, kodėl, ką kitą kart reikėtų daryti kitaip. **Žinios ir supratimas:** Nurodyti būdus, kuriais naudojasi, kad pasitikrintų skaitomo teksto suvokimą.

8.1.1.2. *Pavyzdys iš gamtamokslinio ugdymo srities. (Gamtamokslinio ugdymo bendroji programa. 9–10 klasės. Gebėjimai:* Kryptingai siekti iškeltų gamtos mokslų mokymosi uždavinių. **Žinios ir supratimas:** Savais žodžiais paaiškinti, kaip reikia mokytis gamtos mokslų: kaip planuoti mokymosi ir tiriamąją veiklą, kokias mokymosi strategijas taikyti, iš kokių šaltinių mokytis, kaip vertinti mokymosi rezultatus, kaip išsiaiškinti asmenines savybes, padedančias mokytis gamtos mokslų.

8.1.1.3. *Pavyzdys iš matematikos srities (Matematikos bendroji programa. 7–8 klasės).*

Nuostatos: Siekti pažinti save kaip besimokantįjį: pasakyti, kiek asmeniškai yra svarbios matematikos žinios ir kuo šis suvokimas pagrįstas. Įvardyti nuostatas, emocines reakcijas, su žiniomis susijusį supratimo lygmenį ir šio lygmens priežastis. **Gebėjimai:** Kontroliuoti savo žinių įsisavinimą. Žiūrėti, ar neliko neaiškumų ir ar galima būti užtikrintam (-ai), jog išmokta gerai. Sieti matematikos žinias su gyvenimu. **Žinios ir supratimas:** žinoti ir suprasti, kaip vyksta mokymosi procesas. Patariant mokytojų sudaryti su matematikos žinių įgijimu susijusį planą artimiausioms 1–2 savaitėms. Pasakyti, ką jau moka padaryti gerai, ištaisyti klaidas pagal pateiktą instrukciją ar nuorodas. Užduoti klausimų siekdamas pasitikslinti ar įsitikinti, kad gerai suprato ar gerai atliko užduotį, kad turimos žinios teisingai suprastos.

8.1.1.4. *Pavyzdys iš socialinių mokslų srities (Pilietinio ugdymo bendroji programa. Pilietiškumo pagrindai. 9–10 klasės).* **Nuostata:** Sąmoningai, valingai nuolatos mokytis, tobulėti. **Gebėjimai:** Kryptingai siekti iškeltų mokymosi uždavinių. **Žinios ir supratimas:** Bendrais bruožais paaiškinti mokėjimo mokytis svarbą kuriant žinių visuomenę. Nusakyti mokėjimo mokytis ir demokratijos išlikimo tarpusavio ryšį. Savais žodžiais paaiškinti, kaip reikia mokytis pilietiškumo (planuoti mokymosi ir socialinių tyrinėjimų veiklą, taikyti mokymosi strategijas, pasirinkti išteklius, įsivertinti mokymosi rezultatus).

8.1.2. Integruojant mokymąsi mokytis į visus mokomuosius dalykus, svarbu atkreipti dėmesį į tai, kad mokėjimo mokytis gebėjimai ugdomi nuolat: nagrinėjant bet kurį turinį, imantis bet kurios veiklos, turi būti skatinama mokinių mokymosi būdų (kaip mes mokomės? kokias strategijas taikome?) ir patirties (ką supratome apie savo mokymąsi atlikę tam tikrą veiklą?) refleksija. Svarbu ir tai, kad skirtingiems mokomiesiems dalykams mokytis reikalingos skirtingos strategijos. Mokytojas dalykininkas turėtų planuoti mokomąją veiklą taip, kad mokiniai išbandytų kuo įvairesnių dalykui mokytis reikalingų strategijų bei pasirinktų sau tinkamas.

Pavyzdys iš kalbų srities (Lietuvių gimtosios kalbos bendroji programa. Rašymas. 7–8 klasės) **Ugdymo gairės:** Rašymo veikla planuojama taip, kad mokiniai įgytų visų rašymo proceso etapų patirties. Mokiniai įvairiais būdais rengiasi rašymui (skaito, rengia interviu ir pan.); planuoja tekstus, taikydami tinkamas planavimo strategijas; rašo tekstų juodraščius popieriuje ir kompiuteriu bei su jais dirba: skaito balsu sau, skaito kitiems, formuluoja kylančias rašymo problemas, mokytojo padedami randa sprendimus, tobulina juodraščius atsižvelgdami į suteiktą grįžtamąjį ryšį, redaguoja juodraščius kalbos taisyklingumo požiūriu; mokosi teikti konstruktyvų grįžtamąjį ryšį kitiems; mokosi įvertinti savo darbus pagal pateiktus kriterijus; įvairiais būdais „publikuoja“ parašytus tekstus: parengia „knygas“, stendus ir kt. Mokiniai skatinami stebėti savo rašymo veiklą. Jie gali pildyti trijų dalių mokymosi dienoraštį (*Ką aš dariau? Kaip jaučiausi? Kaip man sekėsi? Ką supratau? Ko išmokau?*). Mokiniai sudaro aplanką darbų, kurie rodo jų, kaip rašytojų, pažangą, ir paaiškina savo pasirinkimą. Mokytojo padedami mokiniai sudaro planą ar numato būdus, kaip sieks išsikeltų uždavinių.

8.2. Mokėjimas mokytis gali būti siūlomas ir kaip atskiras modulis tam tikroms tikslinėms grupėms (pvz., turintiems mokymosi sunkumų aštuntų – devintų klasių mokiniams).

9. Rekomenduojama literatūra

- 9.1. Arends R. I. *Mokomės mokytis*. Vilnius: Margi raštai, 1998.
- 9.2. Bennett B., Rolheiser-Bennett C., Stevahn L. *Mokymasis bendradarbiaujant*. Vilnius: Garnelis, 2000.
- 9.3. Buehl D. *Interaktyviojo mokymosi strategijos*. Vilnius: Garnelis, 2004.
- 9.4. Charlton, Beth Critchley. *Neformaliojo vertinimo strategijos: kaip formuluoti klausimus, stebėti mokinius ir planuoti pamokas, kad jos skatintų tinkamai suvokti tekstą*. Vilnius; Tyto alba, 2007.
- 9.5. Easley, Shirley-Dale. *Vertinimo aplankas: kur, kada, kodėl ir kaip jį naudoti?* Vilnius: Tyto alba, 2007.
- 9.6. *Kaip keisti mokymo praktiką / ugdymo turinio diferencijavimas atsižvelgiant į moksleivių įvairovę*. Vilnius: Žara, 2006.
- 9.7. *Kritinio mąstymo ugdymas. Teorija ir praktika*. / Sudarė D. Penkauskienė. Vilnius:

Garnelis, 2001.

9.8. *Kritinio mąstymo ugdymas sėkmingai ateities karjerai: Specializuota karjeros ugdymo programa pagrindinei mokyklai*. Lietuvos respublikos švietimo ir mokslo ministerija, 2006.

9.9. Marzano R. J. *Naujoji ugdymo tikslų taksonomija*. Vilnius: Žara, 2005.

9.10. Weeden Paul. *Vertinimas: ką tai reiškia mokykloms?* Vilnius: Garnelis, 2005.

V. INTEGRUOJAMOJI KOMUNIKAVIMO PROGRAMA

10. Aktualumas, samprata, tikslas ir uždaviniai

10.1. Aktualumas. Komunikavimo kompetencija – viena iš svarbiausių informacinėje visuomenėje gyvenančiam žmogui. Todėl atsiranda poreikis šiuos gebėjimus lavinti visame ugdymo procese. Kalbinės komunikacijos, kaip dalyko turinio, mokoma gimtosios ir užsienio kalbų pamokose, tačiau to neužtenka šiems gebėjimams išugdyti, kad jie taptų mokymosi visą gyvenimą įrankiu.

10.2. Samprata. Komunikavimo kompetencija šiandien suprantama kaip verbalinių, vizualinių, bendravimo, technologinių ir socialinių gebėjimų visuma. Komunikavimo procesas apima adresantą, kuris kuria/perduoda tekstą („tekstas“ suprantamas plačiąja prasme: tiek verbalinis, tiek neverbalinis) ir adresatą, kuris suvokia tekstą. Komunikacijos procesas vyksta konkrečiomis aplinkybėmis, nuo kurių priklauso perduodamos informacijos pobūdis, komunikacijos proceso dalyvių elgesys, informacijos suvokimas ir reakcija į ją. Komunikacija apima įvairias žmogaus veiklos sritis: perduodamų idėjų formulavimą, jų kodavimą ir perdavimą, priėmimą, iškodavimą ir suvokimą.

10.2.1. Adresanto perduodamas pranešimas yra veikiamas jo tikslų, pažiūrų, žinių, patirties, jausmų. Pranešimas, turintis konkretų savo turinį, struktūrą, formą ir stilių, – tai tam tikra mintis (prasmė), užkoduota ir siunčiama adresatui. Adresato suvokimą veikia jo paties dėmesys, tikslas, žinios, pažiūros, jausmai. Grįžtamasis ryšys, t.y. adresato vizualinis ar verbalinis atsakymas, skatina adresantą keisti pranešimo stilių, struktūrą ar turinį. Komunikavimo kompetencijos esmę sudaro gebėjimas suprantamai perduoti ir priimti pranešimus, juos suprasti, analizuoti bei tinkamai reaguoti.

10.2.2. Komunikacija gali būti vieša ir privati. B. E. Bradley komunikaciją skirsto pagal bendraujančiųjų skaičių:

- masinė (radijas ir TV, internetas, vieši disputai ir pan.);
- organizuota (žmonės susirenka turėdami specialų tikslą: pamoka, paskaita, mitingas ir kt.);
- grupinė (grupėje sprendžiama problema: diskusija, debatai, forumas ir pan.);
- tarpasmeninė (dalijamasi nuomonėmis 3–5 žmonių grupelėje);
- asmeninė (bendrauja du žmonės).

10.2.3. Komunikacijos pobūdis visada susijęs su komunikacine situacija, kuri gali būti formalioji (arba oficialioji) ir neformalioji (arba neoficialioji). Pranešimo tikslai, turinys, struktūra ir forma priklauso nuo komunikacinės situacijos ir adresato bei priemonių.

10.2.4. Mokymasis yra socialinė veikla, kurios didžioji dalis yra komunikavimas. Mokiniai mokosi iš mokytojo ir vieni iš kitų, dalijasi patirtimi, keičiasi nuomonėmis, diskutuoja. Kartu aptardami, kaip suprato nagrinėjamų šaltinių informaciją ir idėjas, jie pasitikrina savąjį suvokimą ir supranta, kad mokymasis kartu su kitais yra asmeniškai vertingas. Mokytojas turėtų padėti mokiniams pažinti įvairius komunikavimo būdus, pasirinkti tinkamiausius, stengtis optimizuoti bendravimą, siedamas mokymosi veiklą su individualiu mokinių patyrimu ir įvairiais kontekstais (buitiniu, socialiniu, kultūriniu). Komunikacinė veikla bei mokomoji medžiaga turėtų būti pakankamai susijusi su visu mokymosi kontekstu, integruota ir aktuali.

10.2.5. Komunikavimo gebėjimų ugdymo sėkmei labai svarbu, kad mokymo procesas būtų aktyvus, kur mokytojas – partneris, pagalbininkas, patarėjas, mokytojo ir mokinių santykiai būtų grindžiami pasitikėjimu, kuriama mokymosi aplinka, kurioje mokinys jaustųsi

saugus, galėtų drąsiai pasakyti savo nuomonę, nebūtų žeminimas dėl kalbos klaidų ar kitų trūkumų.

10.3. Tikslas. Ugdyti mokinių komunikavimo kompetenciją.

10.4. Uždaviniai. Komunikavimo integruojamąją programą, siekiama, jog mokinys:

- gebėtų tinkamai bendrauti ir bendradarbiauti;
- ugdytūsi sėkmingam komunikavimui būtinas geranoriško bendravimo ir tolerancijos nuostatas;
- ugdytūsi specialiuosius komunikavimo ir kalbos vartojimo gebėjimus;
- įgytų žinių apie sėkmingo komunikavimo prielaidas, būdus ir priemones.

11. Mokinių pasiekimai

11.1. Nuostatos. Plėtodamas savo komunikacinę kompetenciją mokinys turėtų:

- pažinti savo komunikacinius gebėjimus ir juos tobulinti;
- ugdytis įvairios komunikacijos poreikį (norą patirti, apmąstyti, savitai išreikšti);
- mokytis išklausti kitą, gerbti jo nuomonę, apginti savo požiūrį nepažeisdamas kitų ir savo paties orumo;
 - jausti atsakomybę už pranešimų (tekstų) tikrumą ir tikslumą;
 - siekti tobulinti sakinės ir rašytinės savo kalbos gebėjimus (kalbos normų laikymasis, kalbos etika);
 - gerbti savo krašto bendravimo tradicijas ir kultūrą;
 - ugdytis toleranciją kitoms kultūroms ir kitokiems požiūriams;
 - suvokti asmeninio dalyvavimo kultūros kūrimo procese prasnę;
 - domėtis šiuolaikinių komunikavimo priemonių naujovėmis.

11.2. Ugdytini gebėjimai. Komunikavimo integruojamąją programą siekiama, kad mokinys gebėtų:

- tinkamai suprasti įvairius pranešimus:
 - priimti (išgirsti, išklausti, skaityti, matyti) pranešimus ir suprasti autoriaus tikslus;
 - suprasti (analizuoti, kaupti, lyginti, įsivaizduoti, pajausti) žodinius ir nežodinius (ženklai, simboliai, gestai, mimika, judesiai, piešiniai, paveikslai, nuotraukos, schemas, lentelės, gamtos vaizdai, muzikos garsai ir kt.) pranešimus;
 - interpretuoti ir vertinti įvairius pranešimus;
 - atpažinti tinkamą ir netinkamą vartojamą kalbinę raišką (taisyklingumas, sąvokų vartojimas, aiškumas, tikslumas);
 - tinkamai perteikti įvairaus pobūdžio pranešimus:
 - planuoti ir modeliuoti pranešimus, atsižvelgiant į adresatą, komunikavimo intencijas ir situaciją bei naudojamas priemones;
 - perteikti įvairaus pobūdžio pranešimus, atsižvelgiant į adresatą, komunikavimo intencijas, situaciją, tikslingai naudojantis įvairiomis žodinės ir nežodinės raiškos formomis, perteikiant, interpretuojant ir kuriant tekstus;
 - laikytis kalbos normų ir kalbos etiketo reikalavimų;
 - taisyklingai vartoti (tarti, rašyti) dalyko sąvokas, terminus;
 - naudotis dokumentų ir kitais šablonais;
 - gebėti naudotis šiuolaikinėmis komunikavimo priemonėmis (kompiuteris, telefonas);
 - apmąstyti (reflektuoti) priimamus ir siunčiamus pranešimus.

11.3. Žinios. Kad mokinys galėtų sėkmingai ugdytis komunikavimo gebėjimus, jis turi žinoti ir suprasti:

- kaip vyksta komunikacijos procesas;
- kaip komunikacijos sėkmė priklauso nuo atsižvelgimo į adresatą, tikslus, situaciją ir priemones;
- kokie būdai ir priemonės tinka konkrečioje komunikacinėje situacijoje;

- kaip tikslingai rasti, įvertinti ir apdoroti informaciją naudojantis šiuolaikinėmis technologijomis;
- kodėl svarbus kalbos taisyklingumas ir tikslumas;
- kokią žalą daro tam tikra kalbinė veikla (vulgarizmai, slengas, tyčinis žodžių bei sąvokų išskraipymas, melaginga kalba ir kt.);
- kokie yra jo paties gebėjimo komunikuoti privalumai ir spragos.

11.4. Ugdant komunikacinę kompetenciją svarbu išlaikyti tinkamą intuityvaus suvokimo, asmeninio patyrimo ir sąmoningo pažinimo (žinios apie komunikacijos procesus) santykį. Kuo jaunesnis mokinys, tuo dažniau jis mokosi bendrauti iš pavyzdžio (mokytojo, draugų) savaime, intuityviai jausdamas, kas kada tinka, o vėliau – vis geriau suvokdamas komunikacinio proceso logiką.

11.5. Geriausių rezultatų pasiekama tada, kai mokytojas kartu su mokiniais sukuria aktualias juos dominančias komunikacines situacijas, naudoja įvairią medžiagą bei komunikavimo priemones ir įvairius mokymosi būdus (mokymąsi bendradarbiaujant, problemines diskusijas ir kt.), kai komunikacija suvokiama ne tik kaip mokymosi tikslas, bet ir kitų mokomųjų dalykų tikslų siekimo priemonė.

12. Komunikavimo integruojamosios programos santykis su bendrosiomis programomis

12.1. Gebėjimas komunikuoti, kaip viena iš kertinių žmogaus kompetencijų, yra formuojama visame ugdymo procese. Nuo komunikacinių, informacinių ir kalbos vartojimo gebėjimų dažnai priklauso mokinio mokymosi sėkmė. Todėl integruojamoji komunikavimo programa įtraukiama į visus pagrindinio ir vidurinio ugdymo dalykus ir į mokyklos gyvenimą.

12.2. Su kai kuriais dalykais ši integruojamoji programa susijusi tiesiogiai. Komunikavimo gebėjimai yra mokinių kalbinio ugdymo (gimtoji ir užsienio bei valstybinė kalbos) pagrindas. Kitų dalykų pamokose šių gebėjimų plėtojimas turėtų būti siejamas su komunikavimo veiklos mokymosi procese tikslais.

12.3. Komunikacijos sėkmę dažnai lemia kalbiniai mokinio gebėjimai, kadangi komunikacinio pranešimo turinys dažniausiai kuriamas ir perteikiamas kalba. Todėl siektina, kad per visų dalykų pamokas būtų laikomasi pagrindinių raštingumo plačiąja prasme (ne tik rašybos, skyrybos, bet ir kalbos kultūros, etiketo normų, sakinio ir rašytinio teksto struktūros, stiliaus) reikalavimų.

12.4. Komunikavimo gebėjimai integruoti į visų mokomųjų dalykų programas.

12.4.1. *Pavyzdys iš kalbų srities (Lietuvių gimtosios kalbos bendroji programa. 5-6 kl.).*

Nuostatos. Noriai dalintis patirtimi sakytine kalba. Išklaudyti kitą, gerbti jo nuomonę. Ginti savo nuomonę neįžeidžiant kitų. Atsakyti už savo pasakymų tikrumą, aiškumą. Noriai skaityti įvairaus pobūdžio tekstus ir dalyvauti diskusijose. Siekti tobulinti savo teksto suvokimo gebėjimus. Vertinti rašymą kaip asmeniškai svarbią veiklą, teikiančią saviraiškos, bendravimo galimybių. Noriai dalytis patyrimu, išsakant jį rašytine kalba. Siekti tobulinti savo rašytinės kalbos gebėjimus, priimti konstruktyvų grįžtamąjį ryšį. **Gebėjimai.** Dalyvaujant įvairaus pobūdžio pokalbiuose efektyviai klausytis, klausti, atsakyti, reikšti savo nuomonę. Pasakyti savo nuomonę apie tekste rašomus dalykus remiantis įspūdžiu, patyrimu. Rašyti atsižvelgiant į tikslą, situaciją, adresatą. **Žinios.** Nurodyti esmines sėkmingo bendravimo prielaidas. Laikytis pokalbio, diskusijos taisyklių. Suprasti, kad kalba nuolat kinta, kad kalbos taisyklingumas, pasirinktų žodžių tikslumas padeda klausytojui geriau suvokti prasmę. Suprasti, kad nuomonę reikia pagrįsti. Nurodyti būdus, kuriais naudojasi, kad pasitikrintų skaitomo teksto suvokimą. Suprasti, kad kalbinė raiška priklauso nuo tikslo, situacijos ir adresato. Žinoti, kaip tinkamai kreiptis, kaip formuluoti prašymą vyresniam žmogui ir bendraamžiui. Skirti oficialią ir neoficialią kalbos vartojimo situaciją. Laikytis kalbos normų.

12.4.2. *Pavyzdys iš socialinio ugdymo srities (Pilietinio ugdymo bendroji programa. 9-10 kl.).* **Nuostata.** Gerbti kitą ir atsižvelgti į kito poreikius bei interesus. Prisiimti atsakomybę už taikaus sambūvio kūrimą ir stiprinimą, nusiteikti taikiai spręsti konfliktus. Pozityviai ir su pagarba priimti kitą ir kitokį. **Gebėjimai.** Analizuoti ir vertinti žiniasklaidoje svarstomas problemas ir pateiktą informaciją. Paaikškinti, kodėl ta pati informacija gali būti skirtingai

interpretuojama, nusakyti to pasekmes. **Žinios.** Taikyti demokratinio poveikio priemonės (dialogą, susitarimą, derybas, kompromisą ir pan.).

12.4.3. *Pavyzdys iš dorinio ugdymo srities (Etikos bendroji programa. 5-6 kl.).* **Nuostatos.** Mandagiai diskutuoti ir drauge ieškoti tiesos. **Gebėjimai.** Diskusijos metu laikytis sutartų taisyklių: išklaudyti vienas kitą ir suprasti kalbėtojo tikslus, nenukrypti nuo temos į asmeninius ginčus, gerbti kito nuomonę, prieiti prie bendrų išvadų ir t. t. **Žinios.** Paaikškinti, kaip reikia mandagiai diskutuoti.

12.4.4. *Pavyzdys iš gamtamokslinio ugdymo srities (Gamtamokslinio ugdymo bendroji programa. 7-8 kl.).* **Nuostatos.** Domėtis gamtos mokslų ir technologijų raida Lietuvoje bei pasaulyje ir jų įtaka visuomenei bei gamtai. **Gebėjimai.** Išsakyti savo idėjas, savarankiškai rasti reikiamą informaciją apie gamtos reiškinius įvairiuose šaltiniuose, gautą informaciją apibendrinti, klasifikuoti ir perteikti kitiems. **Žinios.** Mokėti naudotis bibliotekos paslaugomis. Rasti gamtamokslinę informaciją internete naudojantis paieškos sistema, pvz., *Google*. Išvardyti keletą patikimų gamtamokslinės informacijos šaltinių. Nurodyti gamtamokslinio pranešimo struktūrą: tikslai, tyrimo metodai, rezultatai ir išvados, jų pritaikymo galimybės.

12.4.5. *Pavyzdys iš matematikos srities (Matematikos bendroji programa. 5-6 kl.).* **Nuostatos.** Suprasti, kaip žmonės tarpusavyje gali bendrauti vartodami matematikos sąvokas ir taikydami matematinius informacijos užrašymo būdus, vartodami matematikos terminus ir simbolius (žymenis). **Gebėjimai.** Perskaityti arba išklaudyti ir suprasti paprasčiausią matematinę tekstą ar uždavinio sąlygą, paaikškinimą ar taisyklę. Atsakyti į klausimus, raštu pateikti paprastų uždavinių sprendimus ir atsakymus taip, kad kiti galėtų juos suprasti ir įvertinti. **Žinios.** Atpažinti, apibūdinti paprasčiausias geometrines figūras.

12.4.6. *Pavyzdys iš meninio ugdymo srities (Šokio bendroji programa. 9-10 kl.).* **Nuostatos.** Pasitikėti kitais ir bendradarbiauti įgyvendinant šokio veiklas. **Gebėjimai.** Paaikškinti, kaip šokio raiška padeda save pažinti, išreikšti, bendrauti, socialiai save įtvirtinti. **Žinios.** Suprasti fizinės ir psichinės patirties, įgytos šokant, reikšmę visapusiškai asmenybės sąviugdai, šokio meno reikšmę socialiniuose bendruomenės santykiuose.

12.4.7. *Pavyzdys iš kūno kultūros srities (Kūno kultūros bendroji programa. 7-8 kl.).* **Nuostatos.** Kilniai elgtis ir garbingai rungtyniauti. **Gebėjimai.** Organizuoti bendraklasių varžybas ir (ar) jose teisėjauti. **Žinios.** Nusakyti varžybų organizavimo tvarką. Įvardyti pagrindines teisėjavimo varžybose taisykles.

12.4.8. *Pavyzdys iš informacinių technologijų srities (Informacinių technologijų bendroji programa. 9-10 kl.).* **Nuostatos.** Domėtis platesnėmis kompiuterio naudojimo galimybėmis, kritiškai jas vertinti, kryptingai taikyti mokantis ir kasdienėje veikloje. **Gebėjimai.** Taisyklingai vartoti kompiuterijos ir informacinių technologijų terminus, sąvokas. **Žinios.** Vartoti svarbiausias failų ir aplankų programos, naršyklės, elektroninio pašto programos, tekstų, pateikčių rengyklų, skaičiuoklės sąvokas ir terminus. Tinkamai apibūdinti kompiuteriu atliekamus veiksmus. **Ugdymo gairės.** Mokiniai skatinami vartoti taisyklingus terminus ir sąvokas. Diskutuodami, dirbdami grupėmis, daug kartų girdėdami taisyklingus terminus, mokiniai nejučia juos įsidėmi. Kai mokinys kalba netaisyklingai, mokytojas perklausia jį ar pataiso, pavartodamas taisyklingą žodį. Nagrinėdami įvairias taikomas programas, atlikdami jomis įvairias praktines užduotis, mokiniai mokomi komentuoti savo veiksmus, taisyklingai juos įvardyti.

13. Rekomenduojama literatūra

- 13.1. Baršauskienė V. *Dalykinė komunikacija*. Kaunas: Technologija, 2002.
- 13.2. Baršauskienė V., Janulevičiūtė-Ivaškevičienė B. *Komunikacija: teorija ir praktika*. 2005.
- 13.3. Bennett B., Rolheiser-Bennett C., Stevahn L. *Mokymasis bendradarbiaujant*. Vilnius: Garnelis, 2000.
- 13.4. Bielinienė J., Iškalbos menas. Vilnius: Vilniaus dailės akademijos leidykla, 2000.
- 13.5. Buehl D. *Interaktyviojo mokymosi strategijos*. Vilnius: Garnelis, 2004.
- 13.6. *Didžiųjų kalbos klaidų sąrašas // Lietuvių kalbos komisijos nutarimai 1977-1998. v., 1998.*

- 13.7. Fiskė J. *Įvadas į komunikacijos studijas*. Vilnius: Baltos lankos, 1998.
- 13.8. Grebliauskienė, B., Večkienė N. *Komunikacinė kompetencija*. Kaunas: Aušra, 2004.
- 13.9. Gudonienė V. *Ivadas į masinės komunikacijos teorijas*. Vilnius: Žara, 1999.
- 13.10. *Informacija ir komunikacija*. / Autorių kolektyvas. Vilnius: Žara, 2001.
- 13.11. *Kalbos konsultacijos*. Sudarė Asta Kupčinskaitė-Ryklienė. Vilnius: Lietuvių kalbos instituto leidykla, 2003.
- 13.12. *Kalbos patarimai*. Kn. I: Gramatinės formos ir jų vartojimas. Vilnius: Mokslo ir enciklopedijų leidybos institutas, 2002; pakartotinis leid. 2003.
- 13.13. *Kalbos patarimai*. Kn. II. *Sintaksė: 1. Linksnų vartojimas*. Vilnius: Mokslo ir enciklopedijų leidybos institutas, 2003.
- 13.14. *Kalbos patarimai*. Kn. II: *Sintaksė: 2. Prielinksnių ir polinksnių vartojimas*. Vilnius: Mokslo ir enciklopedijų leidybos institutas, 2003.
- 13.15. *Kalbos patarimai*. Kn. II: *Sintaksė: 3. Įvairūs dalykai*. Vilnius: Mokslo ir enciklopedijų leidybos institutas, 2003.
- 13.16. *Kalbos praktikos patarimai* / Sudarė A. Pupkis. V., 1985.
- 13.17. Koženiauskiene R. *Retorika. Iškalbos stilistika*. Vilnius: Mokslo ir enciklopedijų leidybos institutas, 1999.
- 13.18. *Lietuvių kalbos rašyba ir skyryba*. Vilnius: Mokslo, 1992.
- 13.19. Nauckūnaitė Z. *Iškalbos mokymas*. Kaunas: Šviesa, 1998.
- 13.20. *Naujos bendradarbiavimo ir mokymosi galimybės mokyklose*. Lietuvos Respublikos švietimo ir mokslo ministerija, 2005.
- 13.21. Pečiulis Ž. *Efektyvi komunikacija*. Vilnius: Versus aureus, 2004.
- 13.22. Podgórecki J. *Socialinė komunikacija mokytojams*. Vilnius: VPU, 2005.
- 13.23. *Sėkmingo mokymosi link*. Lietuvos Respublikos švietimo ir mokslo ministerija, 2004.
- 13.24. Šukys J. *Kalbos kultūra visiems*. Kaunas: Šviesa, 2003, 319 p.

VI. DARNAUS VYSTYMOŠI INTEGRUOJAMOJI PROGRAMA

14. Aktualumas, samprata, tikslas ir uždaviniai

14.1. Aktualumas. Darnaus vystymosi švietimas (į darnų vystymąsi orientuotas švietimas) yra esminė priemonė ugdyti dabarties žmogui būtinas kompetencijas, teikiančias galimybių prasmingai dalyvauti visuomenės gyvenime, tobulėti profesinėje veikloje bei veiksmingai prisidėti prie pažangių visuomenės pokyčių. Darnaus vystymosi samprata yra kintama, todėl į darnų visuomenės vystymąsi turėtų būti žiūrima kaip į nuolatinio mokymosi procesą.

14.2. Samprata. Visuomenės darnus vystymasis suprantamas kaip socialinės ir ekonomikos raidos bei aplinkos apsaugos siekių derinimas, kad būtų užtikrinta aukšta gyvenimo kokybė dabar ir ateities kartoms.

14.3. Tikslas. Ugdyti mokinių darnaus vystymosi gebėjimus ir nuostatas, kad jie prisidėtų prie visuomenės darnaus vystymosi – asmeniškai ir bendruomenėje, vietos ir pasaulio mastu („mokyti“, „veikti“, „būti“, „gyventi ir dirbti drauge“).

14.4. Uždaviniai. Darnaus vystymosi integruojamąją programą siekiama, kad mokins:

- pažintų visuomenės darnaus vystymosi dėsningumus ir jų raišką asmens, bendruomenės, valstybės ir pasaulio lygmeniu (mokymasis mokytis);
- įgytų žinių ir gebėjimų, reikalingų priimti ir įgyvendinti darniam vystymuisi palankius sprendimus (mokymasis veikti);
- ugdytųsi asmens savybes, padedančias siekti geresnės gyvenimo kokybės (mokymasis būti);
- ugdytųsi nuostatas konstruktyviai dalyvauti bendruomenės gyvenime ir prisidėti prie jos tobulinimo ir pažangos (mokymasis gyventi ir dirbti drauge).

15. Mokinių pasiekimai

15.1. Kad įgytų darnaus vystymosi kompetenciją, mokinys turėtų išsiugdyti šias nuostatas:

- prisiimti atsakomybę už socialinio teisingumo įgyvendinimą – užtikrinti lygias galimybes kiekvienam siekti geresnės gyvenimo kokybės dabar ir ateityje;
- pripažinti, kad žmonijos gyvenimas ir plėtros ribos priklauso nuo ribotų Žemės išteklių ir ekologinių sąlygų;
- būti tolerantišku ir gerbti įvairovę – kultūroje, visuomenėje, ekonomikoje ir gamtoje;
- suprasti asmeninę atsakomybę ir dalyvauti sprendžiant darnaus vystymosi problemas;
- jausti solidarumą su savo bendruomene, gerbti kiekvieno žmogaus reikmes ir įsipareigojimus.

15.2. Kad įgytų darnaus vystymosi kompetenciją mokinys turėtų išsiugdyti šiuos darnaus vystymosi gebėjimus:

- pažinti darnaus vystymosi dėsningumus ir raišką (mokyti):
 - kritiškai mąstyti, formuluoti analizės reikalaujančius klausimus;
 - ugdytis sistemišką požiūrį, suvokti reiškinių ir problemų kompleksiskumą;
 - formuluoti problemas ir inicijuoti pokyčius;
 - spręsti problemas ir įveikti kliūtis;
 - kūrybiškai mąstyti, orientuojantis į ateities perspektyvą;
 - ugdytis visuminį požiūrį ir suvokti tarpdalykinius ryšius;
- formuluoti ir spręsti darnaus vystymosi problemas (mokyti veikti):
 - taikyti žinias įvairiuose realaus gyvenimo kontekstuose;
 - valdyti kritines ir rizikingas situacijas;
 - priimti sprendimus neapibrėžtose situacijose (nesant išsamios informacijos);
 - veikti esant apribojimams;
 - veikti atsakingai;
 - veikti oriai, gerbti save;
- suprasti asmens tobulėjimo reikšmę siekiant geresnės gyvenimo kokybės (mokyti būti):
 - pasitikėti savo jėgomis;
 - adekvačiai komunikuoti su kitais, išreikšti savo mintis, požiūrius ir kt.;
 - identifikuoti ir svarstyti nuostatas;
 - valdyti stresą ir įtampą;
- suprasti visuomenėje vykstančius procesus ir konstruktyviai juose dalyvauti (mokyti gyventi ir dirbti drauge):
 - veikti atsakingai, suvokiant savo veiklos pasekmes vietos ir globaliu mastu;
 - identifikuoti suinteresuotas grupes, suprasti jų interesus;
 - demokratiškai dalyvauti priimant sprendimus;
 - pasiekti sutarimo konfliktiškose situacijose;
 - bendradarbiauti ir dirbti komandoje;
 - veikloje racionaliai pasiskirstyti įsipareigojimus;
 - veikloje gerbti kitus.

15.3. Darnaus vystymosi kontekste interpretuodamas įvairių mokomųjų dalykų žinias mokinys turėtų suprasti ir atskleisti įvairialypius sąryšius:

- visuomenės, kultūros, ekonomikos ir aplinkos reiškinių ir procesų;
- praeities, dabarties ir ateities;
- mokymosi mokykloje ir realaus pasaulio;
- veiklos, asmens gyvensenos ir jos pasekmių kitiems žmonėms bei aplinkai.

16. Darnaus vystymosi integruojamosios programos ryšys su bendrosiomis programomis

16.1. Darnaus vystymosi gebėjimai ir vertybinės nuostatos turi būti:

- integruojama į visus mokomuosius dalykus;
- integruojama į formalųjį ir neformalųjį ugdymą, akcentuojant mokymosi ir praktinės veiklos – šeimose, mokykloje, vietos bendruomenėje – vienovę.

16.2. Integruojant darnaus vystymosi gebėjimus ir nuostatas į visus mokomuosius dalykus, svarbu atkreipti dėmesį į tai, kad įvairūs gyvenimo kokybės aspektai bei jų lemianti socialinių, kultūros, ekonomikos ir aplinkos apsaugos tarpusavio priklausomybė ir sąveika turėtų būti atskleidžiama įvairiuose kontekstuose. Darnaus vystymosi aspektų interpretavimui turėtų būti pasirenkamos visuomenei reikšmingos temos: taika ir konfliktai; pilietiškumas, demokratija ir valdymas; žmogaus teisės; etikos principai; kultūros įvairovė; ekonomikos plėtra; gamybos ir vartojimo modeliai; miesto/kaimo plėtra; socialiai atsakingas verslas; skurdo mažinimas; asmeninė ir šeimos sveikata; gamtos išteklių tvarkymas; aplinkos apsauga; ekosisteminis požiūris aplinkos apsaugoje; su aplinkos kokybe susiję sveikatos aspektai; biologinė ir kraštovaizdžio įvairovė; klimato kaita.

16.3. Derinant su kiekvienos ugdymo srities uždaviniais Darnaus vystymosi programa integruojama į visų mokomųjų dalykų programas.

16.3.1. *Socialiniai mokslai*. Skiriamas dėmesys visuomenės raidos procesų pažinimui ir savo vaidmens juose suvokimui, ekonomikos, visuomenės ir gamtos procesų tarpusavio sąveikos ir priklausomybės, raidos tendencijų supratimui, socialinio teisingumo, gyvenimo kokybės supratimui, pozityvaus elgesio, aktyvios pilietinės pozicijos, bendruomeniškumo ugdymui, veiklos pasekmių numatymui, galimybių inicijuoti ir įgyvendinti pozityvius pokyčius sudarymui, tolerancijos ir pagarbos įvairovei visuomenėje ir kultūroje ugdymui.

Pavyzdys iš socialinio ugdymo srities (Istorijos bendroji programa. 9-10 kl.). Nuostata. Suvokti, kad istorijos pažinimas yra svarbus, norint suprasti dabartį ir numatyti visuomenės kaitos perspektyvas. **Gebėjimai.** Nustatyti istorijos ryšius su dabartimi. **Žinios.** Pateikti pavyzdžių atskleidžiančių istorijos ryšius su dabartimi.

16.3.2. *Kalbos*. Mokomasi diskutuoti ir pagrįsti savo pasirinkimą, kalbos kultūros diskusijose, bendravimo kultūros, formuojamos tolerancijos ir pagarbos įvairovei visuomenėje, kultūroje ir gamtoje nuostatos.

Pavyzdys iš kalbų srities (Lietuvių gimtosios kalbos bendroji programa. 9-10 kl.). Nuostatos. Iš klausyti kitą, gerbti jo nuomonę. Ginti savo požiūrį nepažeidžiant kitų ir savo paties orumo. **Gebėjimai.** Dalyvaujant įvairaus pobūdžio diskusijose efektyviai klausytis, klausti, atsakyti, kelti problemas, svarstyti, argumentuoti, prieštarauti, vertinti, apibendrinti. **Žinios.** Suprasti, ko reikia, kad bendravimas vyktų sėkmingai. Laikytis pokalbio, diskusijos etiketo taisyklių.

16.3.4. *Matematika*. Skiriamas dėmesys praktiniams pavyzdžiams, kurie sutinkami kiekvieno žmogaus gyvenime, statistinių duomenų analizei ir loginiam mąstymui.

Pavyzdys iš matematikos srities (Matematikos bendroji programa. 5-6 kl.). Nuostata. Suprasti, kad priimant įvairius sprendimus, susijusius su sau artima aplinka (šeima, draugais, klase ar mokykla) galima remtis statistine informacija. **Gebėjimai.** Remdamasis surinktais ir (arba) duotais duomenimis, atsakyti į paprastus klausimus, padaryti paprasčiausias išvadas.

16.3.5. *Gamtamokslinis ugdymas*. Skiriamas dėmesys gamtos dėsningumų ir ryšių supratimui, tolerancijos ir pagarbos įvairovei gamtoje ugdymui, veiklos pasekmių sau ir aplinkai numatymui, skatinimui keisti vartojimo įpročius ir nuostatų gyventi sveikai, tausoti gamtos išteklius formavimui, įvairių alternatyvų vertinimui pagal jų poveikį (pvz. sveikatai, aplinkai, efektyviam medžiagų ir energijos naudojimui, antriniam medžiagų perdirbimui, taršos mažinimui), tuo pat metu atsižvelgiant į socialinius, ekonominius ir ekologinius veiksnius.

Pavyzdys iš gamtamokslinio ugdymo srities (Gamtamokslio ugdymo bendroji programa. 7-8 kl.). Nuostata. Domėtis gamtos mokslų ir technologijų raida Lietuvoje bei pasaulyje ir jų įtaka visuomenei bei gamtai. **Gebėjimai.** Diskutuoti apie artimiausios aplinkos gyvenimo sąlygų pagerinimo būdus, naudojant gamtos mokslų laimėjimus, argumentuoti savo nuomonę šiais klausimais. Numatyti savo veiklos pasekmes ir jas vertinti vietovės bei globaliniu mastu. **Žinios.** Pateikti mokslo atradimų pavyzdžių, kurie pakeitė žmonių pasaulėvoką ir buitį.

Nurodyti teigiamas ir neigiamas jų pritaikymo pasekmes. Pateikti pavyzdžių, kaip mūsų pasirinktas asmeninis ir visuomenės gyvenimo būdas gali turėti įtakos ateities kartų gyvenimo sąlygoms.

16.3.6. *Technologinis ugdymas*. Mokomasi numatyti veiklos ir gyvenimo būdo poveikį visuomenei ir aplinkai, svarstyti alternatyvas bei argumentuoti priimti sprendimus, siekiama kad mokiniai taptų atsakingais išprususiais vartotojais.

16.3.7. *Menai*. Ugdoma tolerancija ir pagarba kultūrinei įvairovei.

16.4. Keli įvairių dalykų mokytojai gali parengti darnaus vystymosi temos plėtotę, aprėpiančią keletą mokomųjų dalykų. Toliau pateikiami darnaus vystymosi temų *asmeninė ir šeimos sveikata, kultūrų įvairovė ir klimato kaita* integracijos į bendrąsias programas pavyzdžiai.

16.4.1. Temos *Asmeninė ir šeimos sveikata* integracijos pavyzdžiai į 5-6 klasių bendrąsias programas.

16.4.1.1. *Gamtamokslinis ugdymas*. **Nuostatos**. Domėtis sveika gyvensena ir stengtis pritaikyti jos principus praktiškai. Atsispirti spaudimui ir nevartoti alkoholio, nerūkyti. **Gebėjimai**. Remiantis įgytomis žiniomis apie maisto medžiagas, jų energinę vertę, paaiškinti sveikos mitybos esmę. Paaiškinti, kaip jutimo organai ir smegenys padeda žmogui orientuotis aplinkoje ir ją pažinti. Remiantis žiniomis apie smegenų vaidmenį organizme, paaiškinti alkoholio vartojimo keliamus pavojus. **Žinios ir supratimas**. Nurodyti pagrindines maisto medžiagas: angliavandenius, baltymus, riebalus ir aptarti jų reikšmę aprūpinant organizmą energija. Nurodyti maisto produktų grupes ir apibūdinti jų skirtumus pagal maisto medžiagų bei vitaminų kiekį. Vertinti maisto produkto kokybę pagal etiketėse pateikiamą informaciją. Pateikia keletą pavyzdžių, parodančių, kuo organizmui svarbus vanduo. Nurodyti, kaip alkoholis veikia smegenis ir viso organizmo veiklą. Remiantis žiniomis apie žmogaus organizmo veiklą, paaiškina poilsio, fizinio aktyvumo svarbą gerai savijautai.

16.4.1.2. *Kūno kultūra*. **Nuostatos**. Ugdytis neigiamą požiūrį į alkoholio, tabako ir kitų psichiką veikiančių medžiagų vartojimą. Toleruoti visavertės mitybos poreikį. Noriai mankštintis, stengtis teisingai atlikti judesius. **Gebėjimai**. Gebėti atsispirti spaudimui rūkyti, vartoti alkoholinius gėrimus ir kitas psichiką veikiančias medžiagas. Stengtis laikytis visavertės, sveikos mitybos taisyklių. Sudaryti mankštos pratimų kompleksą. **Žinios ir supratimas**. Paaiškinti ir (ar) pateikti pavyzdžių, kaip galima išvengti bendraamžių ar kitų asmenų spaudimo rūkyti, vartoti alkoholinius gėrimus ar kitas psichiką veikiančias medžiagas. Paaiškinti visavertės mitybos svarbą paauglio sveikatai ir darbingumui. Pademonstruoti mankštos pratimų kompleksą ir paaiškinti mankštos pratimų svarbą.

16.4.1.3. *Etika*. **Nuostatos**. Gyventi sveikai ir kritiškai vertinti žalingų įpročių pavyzdžius savo aplinkoje, žiniasklaidoje. Suprasti draugystės vertę ir ją branginti. **Gebėjimai**. Mąstyti ir įvertinti riziką, kokią žalą gali padaryti rūkymas, alkoholio ir kitų psichiką veikiančių medžiagų vartojimas. Gebėti atsispirti bendraamžių spaudimui. Gebėti užmegzti ir palaikyti ilgalaikę draugystę, palankiai vertinti draugą net ir tuomet, kai jo požiūris, interesai skiriasi nuo asmeninių. Išsiaiškinti draugų lūkesčius, analizuoti skirtingus vaikinų ir merginų požiūrius į draugystę, partnerystę. **Žinios ir supratimas**. Paaiškinti, kokie įpročiai yra žalingi ir kokią riziką paaugliui kelia rūkymas, alkoholio ir kitų psichiką veikiančių medžiagų vartojimas. Žinoti, kas padeda, o kas trukdo išlaikyti draugystę; kodėl turiu būti empatiškas ir neabejingas draugui tiek džiaugsme, tiek nesėkmės atveju. Paaiškinti, kokios savybės svarbios norint būti geru draugu, partneriu.

16.4.1.4. *Užsienio kalbos*. **Nuostatos**. Norėti reikšti savo nuomonę įvairiais klausimais arba temomis. **Turinio apimtis**. Sveika gyvensena, maitinimasis, sveikata, higiena.

16.4.1.5. *Informacinės technologijos*. **Nuostatos**. Dirbant kompiuteriu saugoti savo sveikatą. **Gebėjimai**. Saugiai dirbti kompiuteriu, rūpintis savo sveikata. **Žinios ir supratimas**. Laikytis tinkamo darbo kompiuteriu taisyklių. Nusakyti mankštos svarbą sveikatai dirbant kompiuteriu.

16.4.2. Temos *Kultūrų įvairovė* integracijos pavyzdžiai į 9-10 klasių bendrąsias programas.

16.4.2.1. *Istorija. Nuostatos.* Siekti saugoti ir puoselėti savo tautos ir valstybės tradicijas bei kultūros paveldą. Vertinti kitų tautų, religijų ir kultūrų palikimą ir prisidėti prie jo išsaugojimo.

16.4.2.2. *Geografija. Nuostatos.* Ugdyti pilietį, atsakingą už savo krašto, Europos kultūros likimą. **Gebėjimai.** Analizuojant ir vertinant įvairius šaltinius, nurodyti esminius pasaulinių religijų ir kultūrų bruožus. **Žinios ir supratimas.** Paaiškinti, kas yra civilizacija ir kultūra, kokią jos įtaką daro žmonių gyvenimui. Nurodyti pasaulines ir etnines religijas, jų kilmės centrus bei paplitimą. Nurodyti religijų išplitimo priežastis, bendrais bruožais jas apibūdinti.

16.4.2.3. *Pilietiškumo pagrindai. Nuostatos.* Jausti atsakomybę už tautos paveldo išsaugojimą. Gerbti kitas tautas bei kultūras, jų įvairovę. Siekti geriau pažinti kitas kultūras ir jomis domėtis. Pozityviai, su pagarba, tolerantiškai priimti kitą ir kitokį, rūpintis kitais. **Gebėjimai.** Atpažinti ir nagrinėti kultūros paveldo puoselėjimo pavyzdžius. Išskirti kultūros paveldo apsaugos problemą bei pasiūlyti būdus jai spręsti. Palyginti tautines kultūras parodant jų unikalumą. Nagrinėti ir vertinti lietuvių požiūrį į tautines mažumas bei lietuvių ir tautinių mažumų santykį praeityje ir dabartyje. Atpažinti ir nagrinėti rasinės, tautinės ir religinės tolerancijos bei netolerancijos atvejus. **Žinios ir supratimas.** Paaiškinti pilietinę pareigą saugoti ir perduoti ateities kartoms kultūros paveldą. Pateikti savo tautos unikalumą įrodančių pavyzdžių. Paaiškinti tautinių kultūrų įvairovę, kiekvienos kultūros unikalumą ir išsaugojimo prasmę. Pateikti Lietuvoje esančių etninių mažumų pavyzdžių. Paaiškinti rasinės, tautinės ir religinės tolerancijos esmę. Pateikti tolerancijos tradicijų Lietuvoje pavyzdžių bei paaiškinti jų svarbą.

16.4.2.4. *Etika. Nuostatos.* Kitiškai vertinti prievartą kaip būdą problemoms spręsti. **Gebėjimai.** Apmąstyti nesantaikos, neapykantos priežastis, numatyti padarinius. Analizuoti tautų santykius, suvokti holokausto padarinius. Kitiškai vertinti prievartos naudojimą. **Žinios ir supratimas.** Paaiškinti nagrinėjamų grupių konfliktų, tautų nesantaikos ar karų, holokausto priežastis ir pasekmes. Argumentuoti, kodėl svarbu prisiimti bendrą atsakomybę už tautos žygius ir teisingai interpretuoti tautos istoriją. Ugdytis pagarbą kitoms tautoms – tokiu būdu prisidėti prie tarptautinio supratimo ir pagarbos.

16.4.2.5. *Lietuvių gimtoji kalba. Nuostatos.* Vertinti literatūrą kaip tautos kultūros dalį, kuria perduodamas praeities kartų patyrimas, vertybės, tradicijos, padedančios žmogui ugdytis tautinę savimonę, tapti visaverčiu savosios kultūros dalyviu. Siekti pažinti ir vertinti kitų kultūrų unikalumą. **Žinios ir supratimas.** Sieti kūrinio vaizduojamą pasaulį, problematiką, vertybes su kūrinio kontekstu. Skirti biografinį, socialinį, istorinį kultūrinį kontekstus. Atpažinti tautosakos tipažus, vertybes, antikos, Biblijos ir kitus kultūrinius įvaizdžius grožiniuose ir negrožiniuose tekstuose.

Užsienio kalbos. Nuostatos. Plėtoti kultūrinę savimonę suprantant kitokį mąstymą, kultūrą, gyvenimą, jauseną, gretinant užsienio kalbą su gimtąja. **Žinios ir supratimas.** Turėti žinių apie kalbos šalies realijas, būtinų bendrauti su tos kultūros atstovais.

16.4.2.6. *Dailė. Nuostatos.* Noriai prisidėti prie artimiausios aplinkos vertybių išsaugojimo, globoti kultūros paminklus. **Gebėjimai.** Paaiškinti, kuo svarbūs visuomenės gyvenime vizualiniai reiškiniai ir reginiai. Įžvelgti praeities meninių stilių, vizualinių menų, dizaino, šiuolaikinės architektūros ir populiariosios kultūros įtaką savo aplinkoje. **Žinios ir supratimas.** Nusakyti, kaip technologijos veikia šiuolaikinės dailės formas (meninę fotografiją, skaitmeninę spaudą, videomeną, kinetinį meną ir kt.). Įvardyti tautodailės įtaką šiuolaikiniams vizualiniams reiškiniams.

16.4.2.7 *Muzika. Nuostatos.* Vertinti save kaip savo tautos muzikinės kultūros kūrėją ir skleidėją. Rinktis kokybišką įvairių stilių muziką. **Gebėjimai.** Klausant muzikos atpažinti bei apibūdinti vienam ar kitam stiliui būdingus bruožus, kūrėjo individualaus stiliaus ypatumus. Paaiškinti kultūrinio konteksto (istorinio laikotarpio estetinių idealų, kūrėjo individualybės ir kt.) įtaką kompozitoriaus kūrybai bei analizuojamo kūrinio pobūdžiui. **Žinios ir supratimas.** Išvardyti žymiausias stilistinių epochų kompozitorius ir bent po vieną jų kūrinių; pagrindines populiariosios muzikos kryptis ir jų atstovus.

16.4.3. Temos Klimato kaita integracijos pavyzdžiai į **9-10** klasių bendrąsias programas.

16.4.3.1. *Geografija*. **Nuostatos**. Ugdyti pagarbų, tausojamąjį santykį su gamta ir socialine aplinka, jos įvairove, ugdyti nusiteikimą koreguoti gyvenimo būdą, įpročius, ūkinę veiklą, įvertinus jų poveikį aplinkai. **Gebėjimai**. Analizuojant ir lyginant klimato žemėlapius, klimatogramas ir paveikslus, nusakyti klimatą lemiančių veiksnių įtaką Lietuvos ir Europos klimatui. Krištiškai vertinti orų prognozes. **Žinios ir supratimas**. Nurodyti orų prognozavimo būdus. Paaiškinti klimato kaitą lemiančias priežastis.

16.4.3.2. *Gamtamokslinis ugdymas*. **Nuostatos**. Taikyti įgytas žinias ir gebėjimus, pasirenkant įvairias medžiagas, taupiai jas naudoti, užtikrinant saugią ir švarią aplinką kitiems. **Gebėjimai**. Krištiškai vertinti žmogaus veiklos įtaką gamtai, pateikti svarbiausių ekologinių problemų sprendimo pavyzdžių. **Žinios ir supratimas**. Paaiškina rūgščiųjų lietu susidarymą ir jų poveikį aplinkai. Pateikti svarbiausių vandens ir oro teršalų šaltinių gyvenamojoje vietovėje pavyzdžių; siūlyti būdus vandens ir oro taršai sumažinti. Pateikti dažniausiai žemės ūkyje naudojamų cheminių medžiagų ir trąšų pavyzdžių, aptarti jų teikiamą naudą ir žalą. Bendrais bruožais apibūdinti chemijos technologijų pranašumus ir trūkumus.

16.4.3.3. *Pilietiškumo pagrindai*. **Nuostatos**. Siekti būti atsakingu, įsipareigojusiu, informuotu ir aktyviu pilietinės visuomenės nariu. **Gebėjimai**. Nagrinėti, kaip pasirinktą Europos ar pasaulio socialinę, ekonominę ar aplinkosauginę problemą sprendžia tarptautinės organizacijos.

Užsienio kalbos. **Turinio apimtis**. Ekologija: aplinkos apsauga, dabarties ekologijos problemos, jų sprendimo būdai.

17. Rekomenduojama literatūra

17.1. LR Vyriausybės nutarimas „Dėl Nacionalinės darnaus vystymosi strategijos patvirtinimo ir įgyvendinimo“, 2003 m. rugsėjo 11 d. Nr. 1160. Vilnius.

17.2. Jungtinių Tautų Europos ekonomikos komisijos Darnaus vystymosi švietimo strategija. ŠAC, Vilnius, 2005.

17.3. Baltijos jūros regiono „Švietimo darbotvarkė 21“, Vilnius, 2002.

17.4. Darbotvarkė 21 – mokykloje. REC biuras Lietuvoje, 2003.

17.5. Visa ko pradžia yra maža. REC biuras Lietuvoje, 2003.

VII. SVEIKATOS IR GYVENIMO ĮGŪDŽIŲ INTEGRUOJAMOJI PROGRAMA

18. Aktualumas, samprata, tikslas ir uždaviniai

18.1. Aktualumas. Šiuolaikinėje visuomenėje žmogui svarbios savybės – aukštas savęs vertinimas, iniciatyvumas, lyderiavimas, komunikabilumas glaudžiai susiję su jo dvasine ir fizine sveikata. Sveikata yra kasdienio gyvenimo šaltinis, o ne gyvenimo tikslas; ji apima socialinius ir asmeninius išteklius bei fizines galimybes. Sveikata – tai fizinė, psichikos ir socialinė gerovė, o ne ligos ar negalios buvimas. Gera sveikata leidžia žmonėms gyventi visavertį gyvenimą, kuris reiškia daug daugiau nei biologinis kelias nuo gyvybės pradžios iki mirties. Gyvenimas – nuolatinė fizinių, psichinių, intelektualinių, emocinių, dvasinių, socialinių, ekonominių ir kitų aspektų raida. Sveikata – viena pagrindinių žmogaus kokybiško gyvenimo sąlygų. Kad mokiniai galėtų prisitaikyti šiandieniniame gyvenime, rastų savo vietą, mokėtų įveikti gyvenimo sunkumus, svarbu nuo mažens juos to mokyti. Gyvenimo įgūdžių ugdymas – tai vaikų ir jaunuolių asmeninių bei socialinių įgūdžių lavinimo programa.

18.2. Samprata. Gyvenimo įgūdžiai apima asmeninius ir socialinius įgūdžius. Pasaulio sveikatos organizacija (PSO) gyvenimo įgūdžius apibūdina taip: „Tai gebėjimai prisitaikyti visuomenėje ir elgtis pozityviai, individų gebėjimas veiksmingai susidoroti su kasdienio gyvenimo poreikiais ir problemomis <...>, tai tokie gebėjimai, kurie jauniems žmonėms padeda išlaikyti psichinę sveikatą ir pasitikėjimą savo jėgomis, kai jie susiduria su gyvenimo realijomis“. Pasaulinė sveikatos organizacija yra priėmusi tokį sveikatos apibrėžimą: „Sveikata yra visiškos fizinės, dvasinės ir socialinės gerovės būseną, o ne vien ligos ar negalios nebuvimas“. Sveikata yra tai, kaip atskiras individas ar jų grupė sugeba įgyvendinti savo tikslus bei patenkinti poreikius ir kaip geba keisti ir valdyti aplinką.

18.3. Tikslas. Ugdyti mokinių asmeninius, sveikatos tausojimo bei socialinius įgūdžius, rengiant juos gyvenimui už mokyklos ribų ir suaugusiųjų gyvenimui greitai besikeičiančioje visuomenėje.

18.4. Uždaviniai. Sveikatos ir gyvenimo įgūdžių programa siekiama, kad mokinys:

- gebėtų išsiaiškinti vertybes, kurios lemia jo požiūrį į elgesį;
- gebėtų įvertinti įgytą patirtį ir numatyti tolesnius veiksmus;
- gebėtų identifikuoti asmeninio augimo sritis ir ieškoti galimybių savo gabumams ugdyti;
- suprastų asmeninius privalumus ir trūkumus;
- suvoktų sveikatą kaip vertybę;
- suprastų atsakomybę už savo ir kitų sveikatos tausojimą.

19. Mokinių pasiekimai

19.1. Mokydamasis sveikatos tausojimo ir gyvenimo įgūdžių mokinys turėtų išsiugdyti šias nuostatas:

- teigiamai save vertinti, pasitikėti savimi, siekti sėkmės;
- sąžiningai ir atsakingai veikti, numatyti savo elgesio pasekmes;
- būti atspariam nesėkmėms ir konfliktams, ieškoti paramos ir ją priimti, įveikti stresą;
- rūpintis savo ir kitų sveikata, saugiai elgtis, saugoti aplinką.

19.2. Mokinys turėtų išsiugdyti įgūdžius ir gebėjimus:

- rūpintis savo sveikata, dvasios bei kūno grožiu;
- prisitaikyti sparčiai besikeičiančioje aplinkoje;
- elgtis pozityviai, įveikiant kasdieninio gyvenimo problemas;
- priimti racionalius sprendimus pasirenkant sveiką gyvenimo būdą;
- kritiškai mąstyti atsispiriant neigiamam socialiniam spaudimui;
- prisiimti atsakomybę už savo ir kitų sveikatą;
- valdyti konfliktus ir stresus bei kurti ir palaikyti teigiamus tarpusavio santykius šeimoje, bendruomenėje ir visuomenėje;
- sveikai gyventi.

19.3. Kad mokinys galėtų sėkmingai ugdytis sveikatos ir gyvenimo įgūdžių gebėjimus, jis turi žinoti ir suprasti:

- save ir aplinkinius, savo augimą, žmogaus vystymąsi, kūno priežiūrą;
- turinčius įtakos žmogaus santykiams veiksnius, būdus, kuriais fizinė ir socialinė aplinka veikia sveikatą;
- fizinės, protinės, dvasinės, emocinės ir socialinės sveikatos aspektus ir jų sąveiką kasdiniame gyvenime;
- sveikatą palaikančius ir stiprinančius veiksnius;
- sveiką mitybą, darbą ir poilsį, fizinį aktyvumą ir saugumą;
- žalingų įpročių prevenciją: alkoholio, tabako ir kitų psichiką veikiančių medžiagų vartojimo pasekmes ir kaip jų išvengti;
- lytinį brendimą ir pasirėngimą šeimai;
- įvairius, su sveikatos saugojimu susijusius požiūrius ir nuostatas.

20. Sveikatos ir gyvenimo įgūdžių integruojamosios programos santykis su bendrosiomis programomis

20.1. Gebėjimas rūpintis savo sveikata, dvasios bei kūno grožiu, prisitaikyti sparčiai besikeičiančioje aplinkoje, elgtis pozityviai, susidoroti su kasdieninio gyvenimo problemomis – tai gebėjimai, kurie padeda žmogui saugoti psichinę bei fizinę sveikatą, stiprinti pasitikėjimą savo jėgomis, įgyti imunitetą nepalankiems aplinkos veiksniams bei siekti gyvenimo kokybės. Sveikatos ir gyvenimo įgūdžių integruojamoji programa įgyvendinama:

- integruojant į formalųjį ugdymą;
- integruojant į neformalųjį ugdymą;
- taikoma mokyklai dalyvaujant projektuose (pvz. „Sveika mokykla“).

20.2. Derinant su kiekvienos ugdymo srities uždaviniais Sveikatos ir gyvenimo įgūdžių programa integruojama į visų mokomųjų dalykų programas.

20.2.1. *Dorinis ugdymas*: sudaromos sąlygos ugdyti savojo Aš suvokimą, savo vertės ir savigarbos, mokinių bendravimo ir bendradarbiavimo etiką bei kultūrą, puoselėti savitarpio pagalbos, pagarbos, teisingumo, pakantumo nuostatas ir jausmus; dėmesys dvasiniam mokinio tapsmui, asmens orumui ir bendrosioms žmogaus vertybėms.

Pavyzdys iš dorinio ugdymo srities (Etikos bendroji programa. 5-6 kl.). Nuostata. Gyventi sveikai ir kritiškai vertinti žalingų įpročių pavyzdžius savo aplinkoje, žiniasklaidoje. **Gebėjimai.** Mąstyti ir įvertinti riziką, kokią žalą gali padaryti rūkymas, alkoholio ir kitų psichiką veikiančių medžiagų vartojimas. Gebėti atsispirti bendraamžių spaudimui.

20.2.2. *Gamtamokslinis ugdymas*: mokiniai įgys žinių apie žmogaus kūno sandarą, jo funkcionavimą, sveiką mitybą, alkoholio, tabako ir kitų psichiką veikiančių medžiagų prevenciją.

Pavyzdys iš gamtamokslinio ugdymo srities (Gamtamokslinio ugdymo bendroji programa. 5-6 kl.). Nuostata. Domėtis sveika gyvensena ir stengtis pritaikyti jos principus praktiškai. **Gebėjimai.** Remiantis įgytomis žiniomis apie maisto medžiagas, jų energinę vertę, paaiškinti sveikos mitybos esmę.

20.2.3. *Technologinis ugdymas*: mokiniai įgis žinių ir išsiugdys gebėjimus reikalingus kasdieniniame gyvenime ir buityje; atskleis savo pomėgius ir išbandys save veikloje, susijusioje su tolimesne profesine veikla; įtvirtins sveikos gyvensenos įgūdžius ir nuostatas.

Pavyzdys iš technologinio ugdymo srities (Technologinio ugdymo bendroji programa. 7-8 kl.). Nuostata. Pasitikėti savo jėgomis, atsakingai ir kūrybiškai spręsti problemas. **Gebėjimai.** Sukurti problemos sprendimo projektą arba gaminio gamybos aprašą, numatyti galutinį rezultatą, jo įgyvendinimo etapus, koregavimo galimybes, galimus sunkumus įgyvendinant, apibrėžti sprendžiamos problemos vertinimo kriterijus.

20.2.4. *Meninis ugdymas*: mokiniai įgis žinių apie asmens meninės saviraiškos ir kūrybos galimybes; stiprins pasitikėjimą savo jėgomis.

Pavyzdys iš meninio ugdymo srities (Integruota meninio ugdymo programa. 9-10 kl.). Nuostatos. Ugdytis pasitikėjimą savimi: savo jėgomis, gebėjimais ir galimybėmis, kūrybiškumu. **Gebėjimai.** Iš aktualių socialinių įvykių, asmeninės patirties ir išgyvenimų, meno kūrinių rasti idėjų savo kūrybai.

20.2.5. *Socialinis ugdymas*: mokiniai ugdysis supratimą apie pasaulį, kuriame gyvena, įgis patirties prasmingai ir atsakingai jame veikti. Nagrinės žmonių gyvenimą gamtinėje, socialinėje ir kultūrinėje aplinkoje, tyrinės praeitį ir dabartį bei bandys projektuoti ateitį, puoselės socialinę ir pilietinę patirtį, demokratines asmens nuostatas ir vertybes, įgis patirties dalyvavimo grupių, komandų veikloje, gebės įsitraukti į vietinės bendruomenės gyvenimą.

Pavyzdys iš socialinio ugdymo srities (Geografijos bendroji programa. 9-10 kl.). Nuostata. Ugdyti užtikrintumą savo veiksmais įvairiose situacijose. **Gebėjimai.** Savarankiškai naudojantis vietovės planu, orientuotis vietovėje.

20.2.6. *Kalbos*: mokiniai ugdysis komunikavimo ir kultūrinę kompetencijas, kurias sudaro prielaidas bręsti kaip asmenybei, sėkmingai mokytis, bendrauti, veikti įvairiose socialinėse ir kultūrinėse situacijose, formuoti pilietinę savimonę.

Pavyzdys iš kalbinio ugdymo srities (Lietuvių gimtosios kalbos bendroji programa. 5-6 kl.). Nuostatos. Išklaustyti kitą, gerbti jo nuomonę. Ginti savo nuomonę neįžeidžiant kitų. Atsakyti už savo pasakymų tikrumą, aiškumą. Siekti tobulinti savo kalbėjimo ir klausymo gebėjimus. **Gebėjimai.** Išsakyti savo nuomonę apie gerai pažįstamus dalykus, vertinti, argumentuoti remiantis patirtimi.

20.2.7. *Kūno kultūra*: mokiniai įgis sveikatą stiprinančio fizinio aktyvumo poreikį, ugdysis gebėjimą kritiškai nagrinėti ir vertinti aktualius sveikatos tausojimo, mankštinimosi ir sporto klausimus, stiprins savistabos, savikontrolės ir saviugdos įgūdžius; supras fizinio ugdymosi galimybių ir judėjimo formų įvairovę, siejamą su fizinio pajėgumo didinimu, judesių kultūros gerinimu, sveikatos stiprinimu ir savęs realizavimu. Ugdysis bendravimo, bendradarbiavimo komandoje ir grupėje nuostatas bei elgesį.

Pavyzdys iš Kūno kultūros srities (Kūno kultūros bendroji programa. 5-6 kl.). Nuostata. Nebijoti ieškoti atsakymų į klausimus, atsirandančius brendimo laikotarpyje. **Gebėjimai.** Aiškintis paauglystėje kylančias problemas. **Žinios.** Pasakyti, kur kreiptis ir kas gali padėti išsiaiškinti paauglystėje kylančias brendimo problemas. **Nuostata.** Ugdytis neigiamą požiūrį į alkoholio, tabako ir kitų psichiką veikiančių medžiagų vartojimą. **Gebėjimai.** Gebėti atsispirti spaudimui rūkyti, vartoti alkoholinius gėrimus ir kitas psichiką veikiančias medžiagas. **Žinios.** Paašškinti ir (ar) pateikti pavyzdžių, kaip galima išvengti bendraamžių ar kitų asmenų spaudimo rūkyti, vartoti alkoholinius gėrimus ar kitas psichiką veikiančias medžiagas.

20.2.8. *Informacinės technologijos:* mokiniai įgis žinių kaip tinkamai ir atsakingai naudotis šiuolaikinėmis komunikacinėmis priemonėmis kasdieninėje veikloje; gebės ieškoti, analizuoti, kritiškai vertinti, apibendrinti ir perteikti informaciją kitiems.

Pavyzdys iš informacinių technologijų srities (Informacinių technologijų bendroji programa. 5-6 kl.). Nuostata. Dirbant kompiuteriu saugoti savo ir kitų sveikatą. **Gebėjimai.** Saugiai dirbti kompiuteriu, rūpintis savo sveikata. **Žinios.** Laikytis tinkamo darbo kompiuteriu taisyklių. Nusakyti mankštos svarbą sveikatai dirbant kompiuteriu.

21. Rekomenduojama literatūra

- 21.1. Aktyvaus mokymo metodai. Mokytojo knyga. 2-asis leidimas. Vilnius, 1999.
- 21.2. Butkienė G., Kepalaitė A. Mokymasis ir asmenybės brendimas. Vilnius, 1996.
- 21.3. Černius V. J. Mokytojo pagalbininkas. Kaunas, 1992.
- 21.4. Davidavičienė A. G. Sveikos gyvensenos įtvirtinimas mokyklose. Vilnius, 1996.
- 21.5. Goštautas A., Pilkauskienė I. Ir kiti. Bendravimo įgūdžių ugdymas intensyvaus mokymo stovykloje „Sniego gniūžtė“. Mokymo priemonė. Kaunas, 2002.
- 21.6. Grendstad N. M. Mokyti – tai atrasti. Vilnius, 1996.
- 21.7. Gudžinskienė V. Kritinio mąstymo svarba ugdant sveiką gyvenseną. Metodinė priemonė. Vilnius, 2000.
- 21.8. Herring J. E. Informacinių įgūdžių ugdymas mokykloje. Vilnius, 1998.
- 21.9. Jaunimo sveikatos stiprinimas Europoje. Sveikatos ugdymas mokykloje. Ugdymo priemonė mokytojams ir kitiems asmenims, dirbantiems su jaunimu. Antrasis leidimas. Vilnius, 1998.
- 21.10. Jociūtė A., Zaborskis A. Sveikatą stiprinančių mokyklų veiklos rodikliai. Panevėžys, 2000.
- 21.11. Kito link. Žaidimai ir sielovados pratimai jaunimui. Parengė kun. A. Saulaitis S. J. V., 2002.
- 21.12. Konfliktai ir bendravimas. Vadovas po konfliktų valdymo labirintą. Vilnius, 1996.
- 21.13. Lepeškienė V. Humanistinis ugdymas mokykloje. Vilnius, 1996.
- 21.14. Mokykla be narkotikų. Mokytojo knyga. Vilnius, 2002.
- 21.15. Mokinių sveikatos ugdymas ir stiprinimas: dabartis ir perspektyvos. Konferencijos medžiaga. Vilnius, 2001.
- 21.16. Petrauskienė A., Zaborskis A. Aukime sveiki. Auklėtojos knyga. Kaunas, 2000.
- 21.17. Poškuvienė R. Sveikatos ugdymo įvadas. Vilnius, 2004.
- 21.18. Protinės ir emocinės sveikatos stiprinimas Europos sveikatos mokyklų tinkle. Mokymo priemonė mokytojams ir kitiems darbuotojams su jaunimu. Vilnius, 1995.
- 21.19. Skills for Life. Awhole School Approach to Personal and social Development. LIONS/TACADE, 1994.
- 21.20. Socialinių įgūdžių ugdymo vadovas. Pradinių klasių mokinių įgūdžiams lavinti. Vilnius, 2001.
- 21.21. Sveikatos versmės. Konferencijos medžiaga. Panevėžys, 2000.
- 21.22. Zaborskis A., Makari J. Lietuvos mokinių gyvensena: raida 1994-1998 metais ir vertinimas tarptautiniu požiūriu. Panevėžys, 2001.

VIII. KULTŪRINIO SĄMONINGUMO INTEGRUOJAMOJI PROGRAMA

22. Aktualumas, samprata, tikslas, uždaviniai

22.1. Aktualumas. Švietimas padeda išsaugoti ir atnaujinti visuomenėje bendrą kultūrinį pagrindą, padeda spręsti didėjančios socialinės ir kultūrinės įvairovės klausimą. Lietuvai įstojus į ES, reikia papildomų pastangų tam, kad mokiniai ir visuomenė susiformuotų priklausymo gimtajai kultūrinei bendruomenei – etninei, tautinei, europinei – jausmą, be kurio neįmanomas atviras ir pagarbus požiūris į kitas kultūras. Lietuva tampa patraukli vis didesniai imigrantų skaičiui, todėl kultūrinė įvairovė šalyje didėja ir ateityje didės. Būtina, kad mokiniai pasirengtų kultūriniam dialogui su Lietuvoje gyvenančių tautinių mažumų atstovais, imigrantais, turistais, taip pat, patekę į kitų šalių kultūrinę aplinką, gebėtų prie jos prisitaikyti. Tautinių mažumų atstovams, gyvenantiems Lietuvoje, svarbu gerai pažinti mūsų visuomenės istorinį – kultūrinį kontekstą, kad galėtų į jį integruotis.

22.2. Kultūros paveldas (materialusis ir nematerialusis) yra svarbus skatinant pilietinį bendrumą, toleranciją ir darnų įvairių kultūrų sugyvenimą. Šiandien labiau nei bet kada anksčiau kultūros paveldui kyla grėsmės dėl globalizacijos, kultūrinio supanašėjimo, urbanizacijos, kt. veiksnių. Būtina išsaugoti ateinančioms kartoms kultūros formų įvairovę, ypač tas, kurių išnykimui yra kilusi reali grėsmė (žodinę kūrybą ir kt.).

22.3. Žinių visuomenėje didelė reikšmė teikiama žmogaus kūrybiniam gabumams ir talentams, pasireiškiantiems ne vien meno, bet ir visose kitose veiklos srityse. Vis daugiau plečiasi kūrybinės industrijos veiklos (dizainas, reklama, filmų kūrimas, televizija, žaidimai, kt.), jos tampa svarbia verslo šaka. Kultūrų paveldas tampa svarbiu informacijos ir kūrybinių idėjų šaltiniu. Mokiniai turi suvokti, kaip jie gali atverti savo kūrybinę išgales ir dalyvauti įvairioje kūrybinėje kultūrinėje veikloje, glaudžiai susijusioje su ekonomine nauda. Mokiniai taip pat turėtų išmokti vertinti estetiškos raiškos formų savybes kasdieniame gyvenime, meninėje ir kitokioje kūryboje.

22.4. Samprata. Kultūra yra visuma kūrinių, kuriuos yra sukūrusi žmonija, atskiros tautos ir kūrėjai. Tai įvairių tautų, grupių kūrybinės raiškos formos, jomis išreiškiamos vertybės, idėjos, žinios ir joms sukurti reikalingi įgūdžiai bei tradicijos, kuriomis sukaupta patirtis perduodama iš kartos į kartą. Kultūrinis sąmoningumas yra asmens kompetencija, kuri reiškiasi mokėjimu pripažinti, gerbti, saugoti kultūrinę įvairovę ir dalyvauti socialiai vertingoje kultūrinės raiškos veikloje.

22.5. Tikslas. Ugdyti mokinių kultūrinio sąmoningumo gebėjimus, nuostatas, reikalingas suprasti, priimti, gerbti ir dalyvauti perduodant įvairių asmenų, grupių, tautų, rasių sukurtas kultūrinės vertybes ir plėtoti savo kultūrinės raiškos gabumus.

22.6. Kultūrinio sąmoningumo integruojamosios programos uždaviniai yra padėti mokiniams:

- suvokti kultūrinio sąmoningumo reikšmę gyvenant Europoje ir globaliame pasaulyje;
- formuoti asmeninį kultūrinį tapatumą;
- geriau pažinti kitas kultūras ir labiau jomis domėtis;
- išsiugdyti tarpkultūrinio bendravimo gebėjimus;
- pažinti ir išbandyti kultūrinės raiškos galimybes.

23. Mokinių pasiekimai

23.1. Kultūrinio sąmoningumo integruojamoji programa padės mokiniams išsiugdyti šias nuostatas:

- tapti gimtosios ir europinės kultūros atstovu;
- pripažinti ir gerbti kitų rasių, tautų, grupių, asmenų kultūrinės vertybes;
- išsaugoti kultūrų ir gamtos paveldą ateities kartoms;
- teigiamai vertinti istorines ir šiuolaikines kultūrinės raiškos formas;
- pripažinti savo ir kitų asmenų kūrybinius gabumus, pastangas juos plėtoti dalyvaujant kultūrinėje raiškoje;
- pripažinti estetinių vertybių svarbą pilnaverčiam žmogaus gyvenimui.

23.2. Mokinys turėtų išsiugdyti šiuos kultūrinio sąmoningumo gebėjimus:

- atpažinti gimtajai, tautos, bendruomenės kultūrai būdingas vertybes ir elgesio bruožus;
- bendraujant su kitų religijų, tautų, grupių atstovais atsižvelgti į požiūrių, kalbos ir elgesio skirtumus, vengti stereotipinių nuostatų;
- naudotis visuomenės, kurioje gyvena, kultūros produktais: žiniasklaida, menu, laisvalaikio praleidimo formomis;
- paaiškinti elgesį tam tikros kultūros įtaka, prisitaikyti prie aplinkos kultūrinių skirtumų, konstruktyviai spręsti iškilusius konfliktus;
- dalyvauti kultūrų ir gamtos paveldo saugojimo ir panaudojimo veikloje;
- kūrybingai ir vertingai dalyvauti kultūrinėje estetinėje raiškoje įvairiomis priemonėmis – menu, mokslo, technologijų ir kt.

23.3. Ugdymo procese mokiniai turėtų įgyti žinių susijusių su kultūrinio tapatumo kūrimusi ir išraiška, su kultūrų ir gamtos paveldu, jo globa, išaugojimu, panaudojimu, su rasių, tautų, grupių kultūrinių skirtumu pažinimu, žinių apie didžiausius kūrėjus, jų kūrinius, dalyvavimo kultūrinėje raiškoje galimybes.

23.3.1. Pagrindinės žinios, susijusios su kultūrinio tapatumo kūrimusi ir išraiška:

- pagrindinės tradicijos, kurias bendruomenė (mokyklos, vietos, tautos, etninė, europinė) laikosi, jos tapatumą išreiškiantys simboliai, tradicijos, šventės;
- pagrindiniai kūriniai, simboliai, ženklai, kurių vartojimas leidžia grupei priskirti save tam tikrai kultūrai ir subkultūrai;
- svarbiausi būdai, kuriuos taikydami lietuviai, gyvendami už Lietuvos ribų, gali parodyti savo kultūrinį tapatumą, jaustis savo kultūros atstovais.

23.3.2. Žinios, susijusios su kultūrų ir gamtos paveldu, jo globa, išaugojimu, panaudojimu:

- didžiausias grėsmės, kylančios kultūrų ir gamtos paveldo įvairovei (urbanizacija, globalizacija, supanašėjimas, kt.) ir kaip jos reiškiasi konkrečiose srityse (pav., meninėje, socialinėje, mokslinėje, sportinėje, kt.);
- Lietuvos gamtos ir kultūros paveldo objektai, įrašyti į UNESCO Pasaulio paveldo sąrašą;
- būdai, kuriais materialusis ir nematerialusis kultūros paveldas yra išsaugomas ateities kartoms (įstatymų, vertybių sąrašų, įrašų, filmų elektroninių saugyklų, parkų kūrimas);
- pavyzdžiai, rodantys, kaip tradicinės kultūros paveldas panaudojamas šių dienų gaminiams, šventėms, pramogoms, paslaugoms.

23.3.3. Žinios, susijusios su rasių, tautų, grupių kultūrinių skirtumu pažinimu:

- lietuvių ir kitų Europos tautų, Lietuvoje gyvenančių tautinių mažumų kultūrų (žydų, lenkų, romų, totorių, kt.) raiškos formos, rodančios, kaip tos pačios vertybės (pagarba, mandagumas, meilė, kt.) skirtingai reiškiamos;
- raiškos formos, būdingos paauglių, jaunimo subkultūroms;
- netolerancijos kitokiai kultūrai pavyzdžiai (pajuokos, diskriminacijos, neigiami stereotipai, kt.) ir jų šaltiniai (šou, reklama, kt.);
- pavyzdžiai, iliustruojantys psichologinę ir socialinę atskirtį, gresiančią nepažįstant ir/ar nepriimant kultūrinių skirtumų (kultūrinis šokas, žeminimas, konfliktai, ksenofobija, kt.)

23.3.4. Esminės žinios apie didžiausius kūrėjus, jų kūrinius, dalyvavimo kultūrinėje raiškoje galimybes:

- kultūrinių mainų, kultūrinio bendradarbiavimo svarba plėtojant pažangias kūrybines, kultūrinės idėjas ir technologijas;
- žinios apie su kultūra susijusio verslo galimybes;
- būdai ir formos, kuriomis pasinaudojant galima dalyvauti kultūrinėje raiškoje įvairaus amžiaus, išsilavinimo, polinkių ir interesų, socialinės padėties asmenims.

24. Kultūrinio sąmoningumo integruojamosios programos santykis su bendrosiomis programomis

24.1. Ši programa turėtų būti integruojama į visų mokomųjų dalykų programas. Geriausia, jei ji būtų integruojama į vieno dalyko mokymo procesą arba padėtų sujungti kelių dalykų tematiką. Kultūrinio sąmoningumo integruojamoji programa turėtų būti įgyvendinama projektų metodu, kuris sudaro galimybę mokiniams pritaikyti žinias, gebėjimus, parodyti nuostatas realioje ar imituojamoje tikrovėje, išsaugoti paveldą. Rekomenduojama, įgyvendinant šią programą, užmegzti kontaktus su vietinės ir nacionalinės reikšmės kultūros organizacijomis (muziejais, teatrais, paveldo apsaugos įstaigomis, meno kolektyvais, kt.), sporto, verslo, laisvalaikio organizavimo įstaigomis, įtraukti tėvus ir kitus vietos bendruomenės narius į gyvą kultūrinės raiškos procesą.

24.2. Kultūrinio sąmoningumo elementai integruoti įvairių dalykų programose.

24.2.1. Mokant *socialinio ugdymo* dalykų, daugiau dėmesio skiriama Europos Sąjungos ir Lietuvos veiksams, skatinantiems gerbti ir skatinti kultūrų įvairovę, priemonėms, kuriant demokratišką daugiakultūrę visuomenę. *Pavyzdžiai iš socialinio ugdymo srities:*

24.2.1.1. *Istorijos bendroji programa. 9-10 kl. Nuostata.* Vertinti kitų tautų, religijų ir kultūrų palikimą ir prisidėti prie jo išsaugojimo. **Gebėjimai.** Atskleisti veiksnius, keitusius žmogaus pasaulėžiūrą ir kultūrą XIX a. – XX a. pradžioje. Paaikškinti masinės kultūros atsiradimo priežastis. **Žinios.** Pateikti pavyzdžių apie žmogaus pasaulėžiūros pokyčius XIX a. – XX a. pradžioje. Pateikti pavyzdžių, atskleidžiančių kultūros permainas XIX a. pabaigoje – XX a. pradžioje.

24.2.1.2. *Pilietiškumo pagrindų bendroji programa. 9-10 kl. Nuostata.* Jausti atsakomybę už tautos paveldo išsaugojimą. **Gebėjimai.** Atpažinti ir nagrinėti kultūros paveldo puoselėjimo pavyzdžius. Iškelti kultūros paveldo apsaugos problemą bei pasiūlyti būdus jai spręsti. **Žinios.** Paaikškinti pilietinę pareigą saugoti ir perduoti ateities kartoms kultūros paveldą. Pateikti savo tautos unikalumą įrodančių pavyzdžių.

24.2.2. Mokant *kalbų*, kartu puoselėjama asmens kultūrinė branda, kūrybingumas, kitų tautų kultūrinio konteksto pažinimas.

Pavyzdys iš kalbų srities (Lietuvių gimtosios kalbos bendroji programa. 9-10 kl.). **Gebėjimai.** Reikšti mintis žodžiu taisyklinga ir stilinga kalba: paisyti kalbos normų, kalbėti tiksliai ir aiškiai. **Žinios.** Suprasti, kad kalba nuolat kinta, kad kalbos taisyklingumas, pasirinktų žodžių tikslumas padeda klausytojui geriau suvokti prasmę. Taisyklingai vartoti gramatikos konstrukcijas, įtrauktas į programos turinio apimtį. **Ugdymo gairės.** <...> Mokiniai analizuoja savo ir kitų kalbą, mokosi pastebėti normų pažeidimus, ieško geriausių taisyklos variantų. Mokiniai diskutuoja apie dabartinę lietuvių kalbos situaciją, mokytojo padedami aiškinasi, ką reiškia, kad lietuvių kalba yra valstybinė, kas atsitiktų tautai, jeigu ji neturėtų savo kalbos.

24.2.3. Mokant *matematikos*, išryškinkamos matematikos idėjos ir jų kūrėjai, specifinės, su matematika susijusios vertybės, normos, taisyklės kaip kultūros dalis, kūrybinės matematikos taikymo galimybės.

Pavyzdys matematikos srities (Matematikos bendroji programa. 7-8 kl.). **Gebėjimai.** Įvairiuose informacijos šaltiniuose rasti reikiamos informacijos apie matematikos mokslo laimėjimus, ją kritiškai vertinti, apibendrinti ir kitiems pristatyti. Vertinti įgyjamas matematikos žinias ir gebėjimus, išvelgti jų pritaikomumą, reikalingumą, naudingumą. **Žinios.** Pasakyti, pateikti matematikos pritaikymo kasdieniame gyvenime bei kituose mokomuosiuose dalykuose pavyzdžių. Pateikti matematikos mokslo atradimų, kurie yra pritaikomi įvairių profesijų atstovų veikloje, pavyzdžių.

24.2.4. Mokant *gamtos mokslų ir technologijų* dalykų, atkreipiamas dėmesys į mokslo ir technikos pažangos raidą, puoselėjama pagarba gyvajai ir negyvajai gamtai, atsakomybė už gamtos išteklių naudojimą.

Pavyzdys iš gamtamokslinio ugdymo srities (Gamtamokslio ugdymo bendroji programa. 9-10 kl.). **Nuostata.** Suvokti, kad biologinę įvairovę lemia genai ir aplinka. Suprasti, kodėl reikia saugoti gyvybę. Kritiškai vertinti biotechnologijų taikymą. **Gebėjimai.** Susieti evoliucijos procesą su organizmų įvairovės atsiradimu ir argumentuoti, kodėl reikia saugoti biologinę įvairovę. **Žinios.** Remiantis turima informacija apie augalų ir gyvūnų vaidmenį Žemėje, paaikškinti, kodėl reikia saugoti biologinę įvairovę. Nurodyti, kad mikroorganizmų

įvairovė taip pat yra evoliucijos rezultatas. Remiantis mikroorganizmų naudojimo biotechnologijoje pavyzdžiais, paaiškinti, kuo svarbi šių organizmų įvairovė.

24.2.5. Mokant *kūno kultūros* dalyko, puoselėjama asmens fizinė kultūra.

Pavyzdys iš kūno kultūros srities (Kūno kultūros bendroji programa. 7-8 kl.). Nuostata. Tausoti savo sveikatą. Sąmoningai planuoti fizinio aktyvumo laiką. **Gebėjimai.** Rūpintis savo sveikata, sudaryti savo preliminarūs fizinio tobulėjimo žingsnius. **Žinios.** Paaiškinti sveikatos stiprinimo ir tausojimo būdus bei priemones. Apibrėžti svarbiausius kriterijus, pagal kuriuos sudaromas asmeninis fizinio aktyvumo planas.

24.2.6. Mokant *meninio ugdymo* dalykų, išryškinamos ES bendradarbiavimo kultūros srityje programos, UNESCO saugomi kultūros ir gamtos paminklai Lietuvoje, meno istorinės raidos bruožai, didžiųjų kūrėjų idėjos, taisyklės, kūrinių vertybės, reikšmės ir prasmės. Atkreipiamas didesnis dėmesys į aukštojo ir masinio meno vertybes, jų vartojimo skirtumus. *Pavyzdžiai iš meninio ugdymo srities:*

24.2.6.1. *Dailės bendroji programa. 5-6 kl. Nuostatos.* Domėtis savo ir kitų kraštų kultūrinėmis tradicijomis, jas gerbti ir saugoti. Gerbti kultūros paveldą ir suvokti jo išsaugojimo svarbą. **Gebėjimai.** Tyrinėti artimiausios aplinkos gamtos ir kultūros paminklų vertę, vietos bendruomenės etnokultūrinės tradicijas ir papročius. **Žinios.** Stebėti, kokie daiktai ir pastatai buvo kuriami senovėje, dabar ir skirtinguose kraštuose, kokias jų paskirtis ir formas, kokios naudojamos medžiagos. Įvardyti artimiausios aplinkos gamtos ir kultūros paminklus, savais žodžiais pasakoti apie vietos bendruomenės kultūros tradicijas.

24.2.6.2. *Muzikos bendroji programa. 5-6 kl. Nuostata.* Gerbti savo krašto muzikinę kultūrą. **Gebėjimai.** Išklausius muzikos kūrinį apibūdinti sukeltą įspūdį. Apibūdinti kūrinio charakterio ryšį su regionu, tradicijomis ir pan. Išgirsti ir įvardyti nurodytus išraiškos elementus. **Žinios.** Iš klausos priskirti kūrinio fragmentą konkrečiam stiliui (džiazas, rokas, populiarioji, modernioji ar senovinė muzika), taip pat konkrečiam kraštui (Lietuvos regionai ir tradiciniai žanrai, Europos ir pasaulio tautų muzika).

25. Rekomenduojama literatūra

25.1. *Vaikų ir jaunimo kultūrinio ugdymo koncepcija* (patvirtinta 2008 m. sausio 9 d. LR švietimo ir mokslo ministro įsakymu Nr. ISAK – 43).

25.2. Abramavičiūtė I., Andriulienė A., Leončikas T., Žiobienė E. *Tarpusavio supratimas: tarptautinė tolerancija*. – Lietuvos žmogaus teisių centras, Vilnius, 2004.

25.3. Beresnevičiūtė V. *Etninių grupių socialinės integracijos dimensijos šiuolaikinėje Lietuvos visuomenėje. Etniškumo studijos*. Vilnius: Eugrimas, 2005.

IX. PREVENCINĖS PROGRAMOS

26. Aktualumas, samprata, tikslas, uždaviniai

26.1. Aktualumas. Europos Sąjungos šalių patirtis liudija, kad prevencinės programos, paremtos fragmentišku švietimu sveikatos srityje ir nukreiptos vien į vaiko pažintinius procesus, veik nekeičia jo elgsenos ir socialinės sąveikos ugdymo komponentų. Norint užkirsti kelią priekabiavimui, žalingiems įpročiams, priklausomybės ligoms ir elgesio krizių sukeliams žmogaus elgesio sutrikimams, būtina sudaryti sąlygas ir galimybes mokinių veiklai, grindžiamai bendradarbiavimu, ir į tą veiklą įtraukti mokinius. Tik tokioje veikloje mokinys įgis ir išstobulins socialinio bendrabūvio įgūdžius, išsiugdys atsakomybės, empatijos, pasitikėjimo savimi jausmą, ir atsparumą rizikos veiksnių poveikiui.

26.2. Samprata. Prevencija – tai įvairių priemonių taikymas užkirsti kelią neigiamiems gyvenimo reiškiniams patekti į mokinių aplinką ir ugdyti mokinių atsparumą dar prieš susiduriant su jais. Šiuolaikinės prevencinės programos apima žinių, gyvenimo įgūdžių, nuostatų ir vertybių visuminį ugdymą. Šių programų ugdomoji paskirtis – rengti jaunas žmones gyvenimui, ugdyti brandžią ir dorovingą asmenybę, gebančią kurti ir palaikyti brandžius tarpasmeninius santykius, puoselėti sveikatą ir pasipriešinti neigiamai aplinkos įtakai; prevencinė paskirtis – vykdyti žalingų įpročių, priklausomybės ligų, elgesio krizių. prevenciją..

Svarbu ne tik teikti informaciją apie žalingus įpročius, priklausomybės ligas, jų pasekmes ar sveikos gyvensenos pranašumus. Daug svarbiau per kryptingą pozityvią veiklą keisti netinkamas mokinių nuostatas, elgesio modelius, pasiremiant visuomenėje, šeimoje, artimiausioje aplinkoje vyraujančiomis nuostatomis ir vertybėmis.

26.3.. Tikslas. Puoselėti mokinių sveikatingumą ir sveiką gyvenseną, vykdyti žalingų įpročių, priklausomybės ligų, elgesio krizių. prevenciją.

26.4.. Uždaviniai. Prevencinėmis programomis siekiama padėti mokiniams:

- ugdytis savigarbą, savivertę ir pasitikėjimą savimi
- išsiugdyti atsparumą rizikos veiksniams;
- susikurti sveiko gyvenimo modelį ir išsiugdyti poreikį jo laikytis;
- formuotis gyvenimo įgūdžius, vertybes ir nuostatas, reikalingus aplinkos spaudimui

atlaikyti ir krizėms įveikti

27. Mokinių pasiekimai

Dalyvaudamas prevencinėse programose, mokinys ugdosi

27.1. nuostatas:

- teigiamai vertinti save ir kitus;
- sąžiningai, garbingai ir atsakingai veikti, siekiant tikslo ir numatant savo elgesio pasekmes;
- atsispirti aplinkos spaudimui neprarandant orumo ir savigarbos;
- ryžtą sveikai gyventi.

27.2. įgūdžius ir gebėjimus:

- Siekti tikslo, planuoti savo veiksmus, numatyti jų pasekmes;
- Bendraujant su kitais atpažinti būdingas žalingų įpročių apraiškas;
- Kritiškai mąstyti ir spręsti problemas;
- Valdyti stresą, konfliktines situacijas;
- Pagrįstai rinktis ir naudoti skirtingas problemų sprendimo strategijas;
- Patiems mąstyti apie savo pasiekimus ir pažangą ir ją įvertinti.

27.3 įgyja žinių ir supratimo apie:

- save, savo augimą ir lytinį brendimą bei pasirengimą šeimai, šeimos narių, bendruomenės, visuomenės santykius;
- veiksnius, turinčius neigiamos įtakos ir žalojančius žmogaus sveikatą;
- veiksnius, palaikančius ir stiprinančius fizinę, protinę, dvasinę, emocinę ir socialinę sveikatą;

- sveikos mitybos, darbo ir poilsio režimo, fizinio aktyvumo reikšmę ir įtaką sveikatai ir sėkmingam mokymuisi ir darbui;
- žalingų įpročių prevenciją: alkoholio, tabako ir kitų psichiką veikiančių medžiagų vartojimo, ankstyvo lytinio gyvenimo ir kt. pasekmes sveikatai ir gyvenimo bei mokymosi kokybei;
- įvairius, su žalingų įpročių ir priklausomybės ligų prevencija susijusius požiūrius ir nuostatas.

28. Prevencinių programų santykis su bendrosiomis programomis:

28.1. Prevencinės programos papildo Bendrąsias programas .

28.2. Prevencinės programos orientuojamos ne į žinių perteikimą, o į numatomus mokinių pasiekimus – gyvenimo įgūdžius bei gebėjimus.

28.3. Prevencinės programos suteikia mokyklai prevencinio darbo kryptį ir gali būti įgyvendinamos atsižvelgiant į mokyklos ir/ar klasės kontekstą keliais skirtingais būdais:

28.3.1. integruojant į mokomųjų dalykų programų turinį. Integravimas turėtų būti lankstus, nedidinti mokinių mokymosi krūvių ir teikti galimybių programas įgyvendinti įvairesniuose kontekstuose.

28.3.2. įvedant specialų kursą kaip pasirenkamą dalyką kuriai nors klasei ar klasėms. Šiuo atveju labai svarbu užtikrinti programos įgyvendinimo tęstinumą.

28.3.3. integruojant į papildomą ugdymą ir neformaliojo švietimo programas;

28.3.4. integruojant į klasės valandėles. Šiuo atveju programos įgyvendinimas labai glaudžiai siejamas su klasės kontekstu.

28.3.5. integruojant į kitas programas, pvz., „Gyvenimo įgūdžių ugdymas“, „Socialinių įgūdžių ugdymas“, „LIONS – QUEST gyvenimo įgūdžių ugdymo programa PAAUGLYSTĖS KRYŽKELĖS“ ir kt.

28.3.6. kitu mokyklos pasirinktas būdu: vykdant trumpalaikius ir/ar ilgalaikius projektus; pasinaudojant nepamokine ugdomąja veikla, Bendruosiuose ugdymo planuose numatomu laiku pažintinei veiklai. Šiuo atveju svarbu, kad programos įgyvendinimas būtų sistemingas ir orientuotas į mokinius.

29. Rekomenduojama literatūra

29.1. Gyvenimo įgūdžių ugdymas. Programa ir knyga mokytojui, 2003

29.2. Gyvenimo įgūdžių ugdymas. Vilnius, 2005.

29.3. Gudžinskienė V. Kritinio mąstymo svarba ugdant sveiką gyvenseną. Metodinė priemonė. Vilnius, 2000.

29.4. Jociūtė A., Zaborskis A. Sveikatą stiprinančių mokyklų veiklos rodikliai. Panevėžys, 2000.

29.5. Kito link. Žaidimai ir sielovados pratimai jaunimui. Parengė kun. A. Saulaitis S. J. V., 2002.

29.6. Kritinio mąstymo ugdymas sėkmingai ateities karjerai“. Integruota karjeros ugdymo programa bendrojo lavinimo mokyklai, Vilnius, 2006.

29.7. Kritinio mąstymo ugdymas sėkmingai ateities karjerai: specializuota ugdymo programa (5-10 klasės), Vilnius, 2006.

29.8. Konfliktai ir bendravimas. Vadovas po konfliktų valdymo labirintą. Vilnius, 1996.

29.9. Lepeškienė V. Humanistinis ugdymas mokykloje. Vilnius, 1996.

29.10. LIONS – QUEST gyvenimo įgūdžių ugdymo programa PAAUGLYSTĖS KRYŽKELĖS. Lietuvos LIONS klubų asociacija, 2007.

29.11. Metodinės rekomendacijos. Mokytojo knyga alkoholio, tabako ir kitų psichiką veikiančių medžiagų vartojimo prevencijos programai įgyvendinti. Vilnius, 2006.

29.12. Mokykla be narkotikų. Mokytojo knyga. Vilnius, 2002.

29.13. Petrauskienė A., Zaborskis A. Aukime sveiki. Auklėtojos knyga. Kaunas, 2000.

29.14. Poškuvienė R. Sveikatos ugdymo įvadas. Vilnius, 2004.

29.15. Protinės ir emocinės sveikatos stiprinimas Europos sveikatos mokyklų tinkle. Mokymo priemonė mokytojams ir kitiems darbuotojams su jaunimu. Vilnius, 1995.

- 29.16. Socialinių įgūdžių ugdymo vadovas. Pradinių klasių mokinių įgūdžiams lavinti. Vilnius, 2001.
- 29.17. Vartojimo kultūros ugdymo integruojamoji programa. Vilnius, 2007.